

Світлана Логачевська
Тетяна Логачевська
Ольга Комар

МАТЕМАТИКА

3
клас

Підручник для 3 класу
закладів загальної середньої освіти
(у 2-х частинах)

Частина друга

Рекомендовано Міністерством освіти і науки України

Київ
Літера ЛТД
2020

УДК [51:37.016](075.2)
Л68

Рекомендовано Міністерством освіти і науки України
(наказ Міністерства освіти і науки України від 21.02.2020 № 271)
Видано за рахунок державних коштів. Продаж заборонено

**Відповідно до Типової освітньої програми колективу авторів
під керівництвом Р. Б. Шияна**

Логачевська С. П.

Л68 Математика : підручник для 3 класу закладів загальної середньої освіти (у 2-х частинах) : Ч. 2 / С. П. Логачевська, Т. А. Логачевська, О. А. Комар. — Київ : Літера ЛТД, 2020. — 112 с.

ISBN 978-966-945-146-0

ISBN 978-966-945-148-4 Ч.2

УДК [51:37.016](075.2)

Електронні додатки до підручника
<http://matem3.e-litera.com.ua/>



© Логачевська С. П.,
Логачевська Т. А.,
Комар О. А., 2020
© «Літера ЛТД», 2020

ЗМІСТ

Продовження розділу 2	
Перетворення одиниць вимірювання на більші одиниці	4

Додавання іменованих чисел	6
Віднімання іменованих чисел	8
Перевір свої досягнення	10



Розділ 3. Усне додавання і віднімання в межах 1000

Вирази виду $300 + 500$, $600 - 400$	12
Порозрядне додавання трицифрових чисел	14
Порозрядне віднімання трицифрових чисел	16
Вправи на закріплення	18
Вирази виду $430 + 200$, $430 + 20$, $560 - 300$, $560 - 30$	19
Вирази виду $230 + 70$, $300 - 60$	21
Вирази виду $430 + 80$, $430 - 80$	23
Вправи на закріплення	25
Додавання виду $670 + 160$	26
Віднімання виду $740 - 570$	28
Вирази виду $340 + 260$, $800 - 340$	30
Вправи на закріплення	32

Задачі на знаходження чисел за їх сумами	33
Взаємозв'язок дій додавання і віднімання	35
Додавання трицифрових чисел способом округлення	37
Вправи на закріплення	39
Віднімання трицифрових чисел способом округлення	40
Залежність значення суми від зміни одного з доданків	42
Залежність значення різниці від зміни від'ємника або зменшуваного	44
Перевір свої досягнення	46



Розділ 4. Письмове додавання і віднімання в межах 1000

Письмове додавання і віднімання без переходу через розряд	48
Додавання з одним переходом через розряд: вирази виду $325 + 246$	50
Додавання виду $427 + 243$, $527 + 381$	52
Вправи на закріплення	54
Віднімання з одним переходом через розряд: вирази виду $450 - 127$, $506 - 245$	55

Додавання з двома переходами через розряд: вирази виду $645 + 178$	57
Віднімання з двома переходами через розряд: вирази виду $734 - 546$	59
Вправи на закріплення	61
Віднімання виду $500 - 347$	62
Віднімання виду $445 - 217$, $676 - 394$	64
Кут. Види кутів	66
Перевір свої досягнення	68



Розділ 5. Усне множення і ділення багатоцифрових чисел

Множення чисел 100 , 0 . Ділення на 100 . Ділення нуля на число. Ділення числа на рівне йому число	70
Множення і ділення круглих чисел	72
Закони множення	74
Вправи на закріплення	76
Ділення числа на добуток	77
Задачі на спільну роботу	79
Ділення суми на число	81
Вправи на закріплення	83
Множення суми на число	84

Множення числа на суму	86
Множення багатоцифрового числа на одноцифрове	88
Вправи на закріплення	90
Залежність результатів дій множення і ділення від зміни одного з компонентів	91
Ділення з остачею	93
Перевірка результатів арифметичних дій множення і ділення	95
Перевір свої досягнення	97



Розділ 6. Дроби

Утворення і запис звичайного дроби	98
Порівняння і впорядкування дробів з однаковими знаменниками	100
Знаходження частини від числа	102
Знаходження числа за значенням його частини	104

Особливості ділення чисел на 2; на 5	106
Перевір свої досягнення	108
Повторення вивченого протягом року	110



Перетворення одиниць вимірювання на більші одиниці

1 Визнач, скільки всього одиниць, десятків, сотень у числах.

346 од.
34 дес.
3 сот.

527 од.	<input type="checkbox"/> дес.
	<input type="checkbox"/> сот.

623 од.	<input type="checkbox"/> дес.
	<input type="checkbox"/> сот.

945 од.	<input type="checkbox"/> дес.
	<input type="checkbox"/> сот.

360 од.	<input type="checkbox"/> дес.
	<input type="checkbox"/> сот.

2 Перетвори на більші одиниці вимірювання.

• Визначаємо в числах кількість сотень.

100 см = 1 м

$300 \text{ см} = \square \text{ м}$
 $400 \text{ см} = \square \text{ м}$

100 мм = 1 дм

$500 \text{ мм} = \square \text{ дм}$
 $600 \text{ мм} = \square \text{ дм}$

100 кг = 1 ц

$200 \text{ кг} = \square \text{ ц}$
 $800 \text{ кг} = \square \text{ ц}$



• Визначаємо в числах кількість десятків.

10 см = 1 дм

$30 \text{ см} = \square \text{ дм}$
 $50 \text{ см} = \square \text{ дм}$

10 мм = 1 см

$20 \text{ мм} = \square \text{ см}$
 $40 \text{ мм} = \square \text{ см}$

10 дм = 1 м

$60 \text{ дм} = \square \text{ м}$
 $70 \text{ дм} = \square \text{ м}$



3 Перетвори прості іменовані числа на складені.

• Визначаємо кількість сотень.

• Визначаємо кількість десятків.

320 см = 3 м 20 см

$360 \text{ мм} = \square \text{ дм } \square \text{ мм}$
 $460 \text{ кг} = \square \text{ ц } \square \text{ кг}$
 $450 \text{ мм} = \square \text{ дм } \square \text{ мм}$

42 мм = 4 см 2 мм

$58 \text{ см} = \square \text{ дм } \square \text{ см}$
 $26 \text{ ц} = \square \text{ т } \square \text{ ц}$
 $41 \text{ дм} = \square \text{ м } \square \text{ дм}$

- 4 Попрацюй за варіантами.
Перетвори на більші одиниці вимірювання.

$250 \text{ см} = \square \text{ м } \square \text{ см}$

$47 \text{ см} = \square \text{ дм } \square \text{ см}$

$506 \text{ кг} = \square \text{ ц } \square \text{ кг}$

$360 \text{ см} = \square \text{ м } \square \text{ см}$

$58 \text{ см} = \square \text{ дм } \square \text{ см}$

$26 \text{ мм} = \square \text{ см } \square \text{ мм}$

25 дм

34 мм

240 кг

20 мм

$280 \text{ см} = \square \text{ м } \square \text{ см}$

$95 \text{ см} = \square \text{ дм } \square \text{ см}$

$45 \text{ мм} = \square \text{ см } \square \text{ мм}$

- 5 Порівняй, уставляючи відповідний знак: $>$, $<$, $=$.

$2 \text{ м} \bigcirc 2 \text{ дм}$

$1 \text{ кг} \bigcirc 1 \text{ г}$

$45 \text{ см} \bigcirc 4 \text{ дм } 5 \text{ см}$

$1 \text{ грн} \bigcirc 1 \text{ коп.}$

$7 \text{ см} \bigcirc 7 \text{ м}$

$1 \text{ км} \bigcirc 1 \text{ м}$

$98 \text{ дм} \bigcirc 8 \text{ м } 9 \text{ дм}$

$20 \text{ грн} \bigcirc 20 \text{ коп.}$

- 6 Побудуй три відрізки, довжина яких 6 мм; 60 мм; 1 дм 2 см.

- 7 У гаманці було 96 грн. Витратили 71 грн, а потім до нього поклали 42 грн. Скільки гривень стало в гаманці?

- 8 Вимірй довжину предметів. Подай результати в різних одиницях вимірювання. Що із зображеного можна подати тільки в одній одиниці вимірювання?

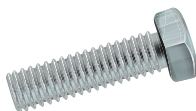

- 9 Якщо о 12 год ночі йде дощ, то чи може бути сонячна погода через 72 години?

- А. Обчисли значення виразів зручним для себе способом.

$65 - 28$

$92 - 47$

$84 - 68$

$35 + 35$

$34 + 28$

$46 + 24$

$24 + 27$

$90 - 27$

- Б. Повтори співвідношення між одиницями вимірювання маси; довжини; часу.



Додавання іменованих чисел

Попрацюйте разом

1 Пригадайте і поясніть додавання двоцифрових чисел. Обчисліть.

$$80 + 30 = (80 + 20) + 10 = 100 + 10 = \square$$

$$8 \text{ дес.} + 3 \text{ дес.} = 11 \text{ дес.} = \square$$

$$76 + 50 = (70 + 50) + 6 = 120 + 6 = \square$$

$$49 + 61 = (40 + 60) + (9 + 1) = 100 + 10 = \square$$

$50 + 70$

$46 + 80$

$60 + 90$

$70 + 65$

$80 + 50$

$67 + 43$

$40 + 90$

$95 + 15$

2 Поясніть спосіб додавання іменованих чисел у зразку. Виконайте обчислення і перетворіть на більші одиниці вимірювання.

$$84 \text{ см} + 26 \text{ см} = 100 \text{ см} + 10 \text{ см} = 110 \text{ см} = \square \text{ м } 10 \text{ см}$$

$$75 \text{ кг} + 53 \text{ кг} = 120 \text{ кг} + 8 \text{ кг} = 128 \text{ кг} = \square \text{ ц } 28 \text{ кг}$$

$80 \text{ см} + 30 \text{ см} = 110 \text{ см} = \square \text{ м } \square \text{ см}$

$55 \text{ см} + 52 \text{ см} = \square \text{ см} = \square \text{ м } \square \text{ см}$

$4 \text{ дм} + 9 \text{ дм} = \square \text{ дм} = \square \text{ м } \square \text{ дм}$

$8 \text{ мм} + 6 \text{ мм} = \square \text{ мм} = \square \text{ см } \square \text{ мм}$

$66 \text{ см} + 13 \text{ см} = \square \text{ см} = \square \text{ дм } \square \text{ см}$

$30 \text{ кг} + 90 \text{ кг} = 120 \text{ кг} = \square \text{ ц } \square \text{ кг}$

$34 \text{ кг} + 74 \text{ кг} = \square \text{ кг} = \square \text{ ц } \square \text{ кг}$

$39 \text{ кг} + 71 \text{ кг} = \square \text{ кг} = \square \text{ ц } \square \text{ кг}$

$15 \text{ кг} + 94 \text{ кг} = \square \text{ кг} = \square \text{ ц } \square \text{ кг}$

$25 \text{ кг} + 82 \text{ кг} = \square \text{ кг} = \square \text{ ц } \square \text{ кг}$

Попрацюйте в парах

3 Обчисліть. Перетворіть, де можливо, на більші одиниці вимірювання.

$4 \text{ дм } 6 \text{ см} + 3 \text{ дм } 3 \text{ см}$

$5 \text{ м } 43 \text{ см} + 6 \text{ м } 27 \text{ см}$

$20 \text{ см } 4 \text{ мм} + 15 \text{ см } 6 \text{ мм}$

$6 \text{ дм } 3 \text{ см} + 5 \text{ дм } 9 \text{ см}$

$72 \text{ см} + 36 \text{ см}$

$45 \text{ кг} + 64 \text{ кг}$

$9 \text{ дм} + 7 \text{ дм}$

$64 \text{ см} + 15 \text{ см}$

$2 \text{ год } 20 \text{ хв} + 10 \text{ хв}$

$4 \text{ год } 10 \text{ хв} + 30 \text{ хв}$

$5 \text{ год } 5 \text{ хв} + 20 \text{ хв}$

$6 \text{ год } 15 \text{ хв} + 5 \text{ хв}$

Попрацюй самостійно

- 4 Обчисли і перетвори на більші одиниці вимірювання.

$63 \text{ см} + 52 \text{ см}$

$39 \text{ кг} + 71 \text{ кг}$

$52 \text{ см} + 24 \text{ см}$

$8 \text{ мм} + 9 \text{ мм}$

$3 \text{ дм} + 8 \text{ дм}$

$7 \text{ см} + 6 \text{ см}$

$64 \text{ см} + 70 \text{ см}$

$56 \text{ кг} + 60 \text{ кг}$

$28 \text{ см} + 15 \text{ см}$

- 5 Розв'яжи задачу. Склади до неї вираз і обчисли його значення.

За перший день відремонтували 35 м дороги, за другий — на 15 м більше, а за третій стільки, як за перший і другий дні разом. Скільки метрів дороги відремонтували за третій день?

- 6 Визнач довжину автошляхів між містами.

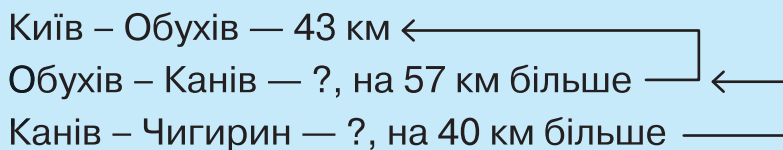

- 7 Добери числа, щоб справдилися нерівності та рівності.

$5 \cdot 8 > \square \cdot 5$

$3 \cdot 4 = 4 \cdot \square$

$7 \cdot 4 + 7 = 7 \cdot \square$

$4 \cdot 3 < \square \cdot 4$

$6 \cdot 3 > 3 \cdot \square$

$9 \cdot 3 + 9 < 9 \cdot \square$

- 8 Роздивися таблицю «Україна на літніх Олімпійських іграх» і дай відповіді на запитання, склавши рівності.

Рік і місце проведення →	1996 Атланта, США	2000 Сідней, Австралія	2004 Афіни, Греція	2008 Пекін, Китай	2012 Лондон, Велика Британія	2016 Ріо-де- Жанейро, Бразилія
Медалі ↓						
Золота	9	3	8	7	6	2
Срібна	2	9	5	4	4	5
Бронзова	12	10	9	13	10	4

Скільки всього медалей виборювали українські спортсмени кожного олімпійського року? Коли Україна здобула найбільше золотих медалей? срібних? бронзових? Постав свої запитання та запропонуй однокласнику чи однокласниці дати на них відповіді.



- Обчисли і перетвори на більші одиниці вимірювання.

$46 \text{ см} + 63 \text{ см}$

$60 \text{ хв} + 50 \text{ хв}$

$5 \text{ дм} + 7 \text{ дм}$

$27 \text{ см} + 15 \text{ см}$

$58 \text{ кг} + 50 \text{ кг}$

$24 \text{ ц} + 18 \text{ ц}$



Віднімання іменованих чисел

Попрацюйте разом

1 Перетворіть більші одиниці вимірювання на менші.

$1 \text{ м} = 100 \text{ см}$

$1 \text{ м} = 10 \text{ дм}$

$1 \text{ дм} = 100 \text{ мм}$

$6 \text{ м} = \square \text{ см}$

$3 \text{ м} = \square \text{ дм}$

$4 \text{ дм} = \square \text{ мм}$

$7 \text{ м} = \square \text{ см}$

$5 \text{ м} = \square \text{ дм}$

$2 \text{ дм} = \square \text{ мм}$

$1 \text{ см} = 10 \text{ мм}$

$1 \text{ дм} = 10 \text{ см}$

$1 \text{ ц} = 100 \text{ кг}$

$4 \text{ см} = \square \text{ мм}$

$6 \text{ дм} = \square \text{ см}$

$5 \text{ ц} = \square \text{ кг}$

$8 \text{ см} = \square \text{ мм}$

$7 \text{ дм} = \square \text{ см}$

$3 \text{ ц} = \square \text{ кг}$

2 Розгляньте зразки. Поясніть, як віднімати іменовані числа. Обчисліть.

$5 \text{ дм} - 9 \text{ см}$

$50 \text{ см} - 9 \text{ см}$

$4 \text{ дм} - 6 \text{ см} = 40 \text{ см} - 6 \text{ см} = \square \text{ см}$

$7 \text{ см} - 8 \text{ мм} = \square \text{ мм} - \square \text{ мм} = \square \text{ мм}$

$6 \text{ м} - 7 \text{ дм} = \square \text{ дм} - \square \text{ дм} = \square \text{ дм}$

$5 \text{ дм} - 6 \text{ см} = \square \text{ см} - \square \text{ см} = \square \text{ см}$

$8 \text{ м } 5 \text{ дм} - 5 \text{ м } 3 \text{ дм}$

$5 \text{ м } 6 \text{ дм} - 3 \text{ м } 4 \text{ дм} = \square \text{ м } \square \text{ дм}$

$8 \text{ ц } 90 \text{ кг} - 4 \text{ ц } 30 \text{ кг} = \square \text{ ц } \square \text{ кг}$

$6 \text{ см } 9 \text{ мм} - 3 \text{ см } 5 \text{ мм} = \square \text{ см } \square \text{ мм}$

Попрацюйте в парах

3 Обговоріть з однокласником чи однокласницею зразок обчислення виразу. Обчисліть і перетворіть на більші одиниці вимірювання. Самостійно запиши рівності в зошит. Звірте результати.

$8 \text{ дм} - 6 \text{ см} = 80 \text{ см} - 6 \text{ см} = 74 \text{ см} = 7 \text{ дм } 4 \text{ см}$

$7 \text{ дм} - 9 \text{ см}$

$8 \text{ см} - 9 \text{ мм}$

$4 \text{ м} - 9 \text{ дм}$

$5 \text{ см} - 5 \text{ мм}$

$2 \text{ дм} - 2 \text{ см}$

$6 \text{ см} - 8 \text{ мм}$

$3 \text{ м} - 7 \text{ дм}$

$6 \text{ м} - 8 \text{ дм}$

4 Виконайте віднімання іменованих чисел.

$46 \text{ см} - 15 \text{ см} - 30 \text{ см}$

$3 \text{ т} - 2 \text{ ц}$

$1 \text{ год} - 20 \text{ хв}$

$35 \text{ дм} - 20 \text{ дм} - 5 \text{ дм}$

$8 \text{ т} - 4 \text{ т } 5 \text{ ц}$

$1 \text{ год} - 45 \text{ хв}$

Попрацюй самостійно

5 Обчисли значення виразів за зразком.

$$7 \text{ дм } 4 \text{ см} - 5 \text{ дм } 8 \text{ см} = 74 \text{ см} - 58 \text{ см} = \square \text{ см}$$

$$9 \text{ см } 6 \text{ мм} - 6 \text{ см } 9 \text{ мм}$$

$$7 \text{ м } 7 \text{ дм} - 4 \text{ м } 8 \text{ дм}$$

$$6 \text{ см } 5 \text{ мм} - 3 \text{ см } 7 \text{ мм}$$

$$8 \text{ м } 5 \text{ дм} - 7 \text{ м } 7 \text{ дм}$$

$$7 \text{ дм } 4 \text{ см} - 5 \text{ дм } 8 \text{ см}$$

$$9 \text{ дм } 4 \text{ см} - 3 \text{ дм } 8 \text{ см}$$

$$7 \text{ т } 2 \text{ ц} - 4 \text{ т } 3 \text{ ц}$$

$$2 \text{ год } 30 \text{ хв} - 1 \text{ год } 40 \text{ хв}$$

6 Склади і розв'яжи задачу про продаж самокатів і гіроскутерів у крамниці. За схемою склади вираз і знайди його значення.

Товар	Було	Продали	Залишилось
	34	15	?
	27	18	?

↪ на ?

Вираз: $(\square - \square) - (\square - \square)$.

7 Перетвори на запропоновані одиниці вимірювання.

$$5 \text{ см} = \square \text{ мм}$$

$$2 \text{ м} = \square \text{ дм}$$

$$525 \text{ см} = \square \text{ м } \square \text{ см}$$

$$8 \text{ т} = \square \text{ ц}$$

$$4 \text{ м} = \square \text{ см}$$

$$340 \text{ кг} = \square \text{ ц } \square \text{ кг}$$

8 На ламаній *GOVERLA* знайди пари ланок однакової довжини. Вимірй і запиши їх довжини за зразком. Зроби висновок.

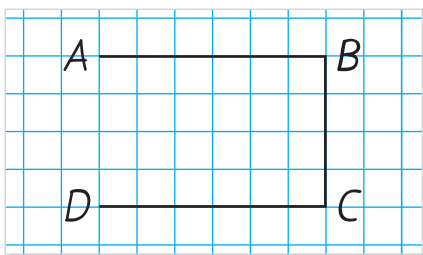

$$AB = 3 \text{ см}, CD = 3 \text{ см}; AB = CD$$

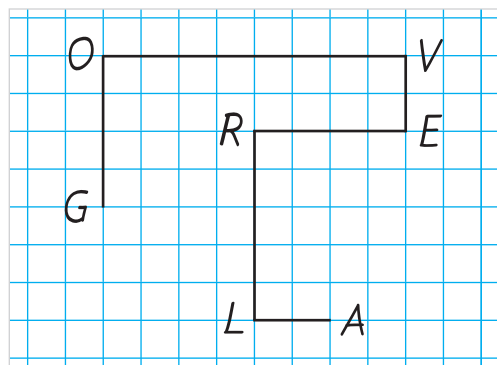

Обчисли значення виразів.

$$56 \text{ см} + 12 \text{ см} + 15 \text{ см}$$

$$3 \text{ т} - 8 \text{ ц}$$

$$1 \text{ ц} - 70 \text{ кг}$$

$$34 \text{ см} - 14 \text{ см} - 10 \text{ см}$$

$$6 \text{ см} - 42 \text{ мм}$$

$$29 \text{ ц} - 2 \text{ т}$$

$$96 \text{ км} - 34 \text{ км} + 20 \text{ км}$$

$$1 \text{ год } 30 \text{ хв} - 45 \text{ хв}$$

$$85 \text{ ц} - 6 \text{ т}$$



Перевір свої досягнення

- 1 Запиши «сусідів» чисел: 200, 400, 100, 500, 600.
- 2 Прочитай числа, записані в таблиці розрядів. Запиши їх у ряд — від найменшого до найбільшого.

Сотні	Десятки	Одиниці
6	2	0
9	3	4
5	5	0
7	6	8

Сотні	Десятки	Одиниці
8	0	5
4	1	2
2	0	7
6	7	2

- 3 За зразком визнач, скільки всього одиниць, десятків і сотень у поданих числах.

764 = 764 од., 76 дес., 7 сот.

824, 785, 360, 507.

- 4 Порівняй не обчислюючи. Встав відповідний знак: $>$, $<$.

$$625 - 600 \bigcirc 625 - 20$$

$$768 - 600 \bigcirc 768 - 60$$

$$900 + 6 \bigcirc 900 + 60$$

$$600 + 25 \bigcirc 600 + 250$$

- 5 Доповни записи числами.

$$1 \text{ м} = \square \text{ см}$$

$$1 \text{ м} = \square \text{ мм}$$

$$1 \text{ год} = \square \text{ хв}$$

$$1 \text{ кг} = \square \text{ г}$$

$$1 \text{ дм} = \square \text{ см}$$

$$1 \text{ ц} = \square \text{ кг}$$

$$1 \text{ хв} = \square \text{ с}$$

$$1 \text{ км} = \square \text{ м}$$

- 6 За малюнками склади рівності.

А.

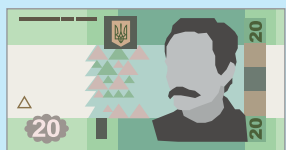

Б.



В.

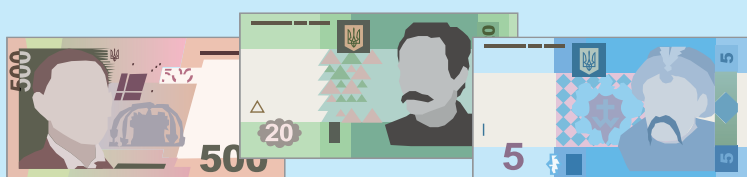

Г.

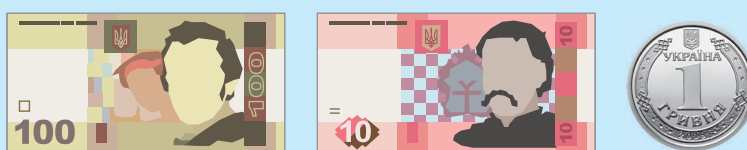

- 7 Купили 2 пачки солі по 8 грн кожна і пакет цукру за 26 грн. Розраховалися купюрою 50 грн. Яку решту отримали?

Було	Купили	Решта
	 8 грн 8 грн  26 грн	?

- 8 За малюнком склади і розв'яжи задачу про купівлю однакових гребінців.

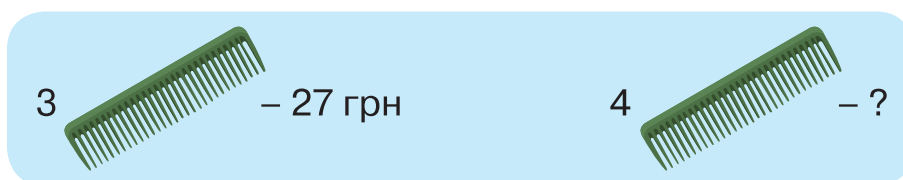

- 9 За таблицею склади і розв'яжи задачі про відвідування кінотеатру.

Задача	 Початок сеансу	 Тривалість сеансу	 Закінчення сеансу
Пряма	13 год 30 хв	2 год	?
I обернена	?	2 год	15 год 30 хв
II обернена	13 год 30 хв	?	15 год 30 хв

- 10 Виконай дії з іменованими числами.

$$2 \text{ ц } 30 \text{ кг} + 4 \text{ ц } 10 \text{ кг} \quad 2 \text{ ц} + 34 \text{ кг} = \square \text{ кг} \quad 2 \text{ дм} - 7 \text{ см} = \square \text{ см}$$

$$5 \text{ м } 65 \text{ см} - 2 \text{ м } 32 \text{ см} \quad 7 \text{ см} - 5 \text{ мм} = \square \text{ мм} \quad 6 \text{ т} - 30 \text{ ц} = \square \text{ т}$$

- 11 Сторона квадрата $ABCD$ — 4 см, а сторона квадрата $KMNO$ — на 1 см коротша. Побудуй у зошиті квадрат $KMNO$. Обчисли його периметр.

РОЗДІЛ 3. УСНЕ ДОДАВАННЯ І ВІДНІМАННЯ В МЕЖАХ 1000



Вирази виду $300 + 500$, $600 - 400$

1 Запиши, скільки сотень у поданих числах.

($600 = 6 \text{ сот.}$) 400, 700, 800, 900, 200, 300, 500.

2 Віднови ряд чисел.

100, 200, , , 500, , 700, , 900, .

3 Поясни спосіб обчислення. Знайди значення виразів.

$$300 + 500 = 800$$

$$3 \text{ сот.} + 5 \text{ сот.} = 8 \text{ сот.}$$

$$600 - 400 = 200$$

$$6 \text{ сот.} - 4 \text{ сот.} = 2 \text{ сот.}$$

$$200 + 300$$

$$300 + 400$$

$$700 - 200$$

$$700 - 500$$

$$400 + 100$$

$$500 + 200$$

$$400 - 100$$

$$800 - 400$$

$$700 + 200$$

$$600 + 300$$

$$300 - 200$$

$$900 - 700$$

4 Попрацюй за варіантами. Обчисли значення виразів.

$$700 + 300$$

$$500 - 300$$

$$200 + 600$$

$$700 - 300$$

$$500 + 300$$

$$500 - 400$$

$$400 + 200$$

$$400 - 200$$

$$600 + 100 = 6 \text{ сот.} + 1 \text{ сот.}$$

$$700 + 100 = \square \text{ сот.} + \square \text{ сот.}$$

$$600 - 100 = 6 \text{ сот.} - 1 \text{ сот.}$$

$$700 - 100 = \square \text{ сот.} - \square \text{ сот.}$$

Розв'яжи рівняння
з перевіркою.

$$400 + x = 600$$

$$700 - x = 100$$

$$500 + 300$$

$$500 - 300$$

$$400 + 200$$

$$400 - 200$$

$$800 + 100$$

$$800 - 100$$

$$600 + 200$$

$$600 - 200$$

5 За діаграмою порівняй вік поданих дерев.

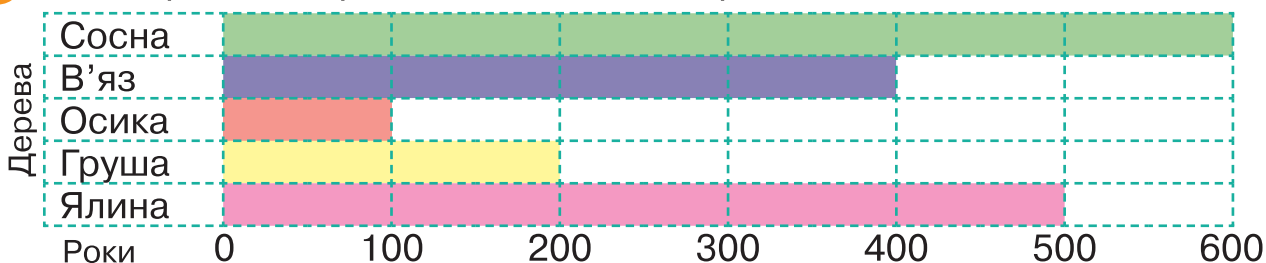

6 За малюнками склади числові вирази й обчисли їх значення.

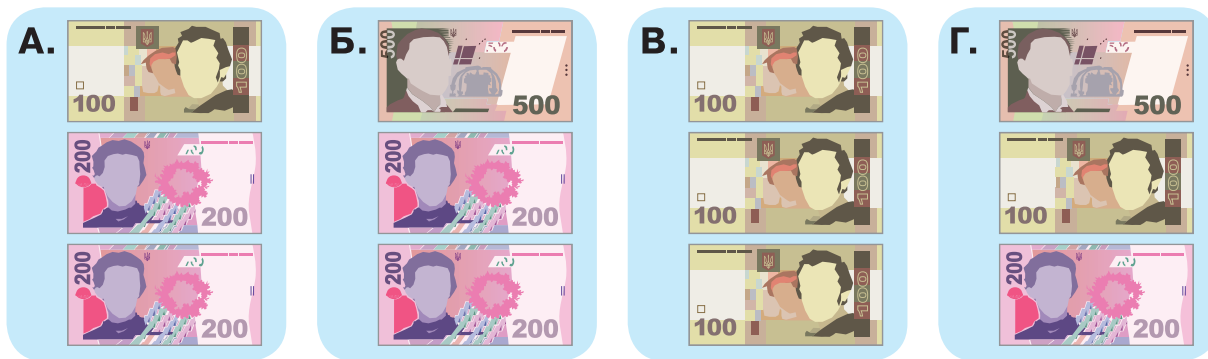

7 Розв'яжи задачу, склавши рівність за схемою.

В одній бочці 150 л води, а в іншій — 120 л. Для поливу клумби щодня використовують 30 л води. На скільки днів вистачить води в цих бочках для поливу клумби?

$$(\square \text{ дес.} + \square \text{ дес.}) : \square \text{ дес.} = \square$$

8 Обчисли.

$300 + 400 - 200$

$900 - 600 + 200$

$800 - 100 - 100$

$800 - 500 - 100$

$400 + 200 - 300$

$600 + 300 + 100$

9 Розглянь малюнок. Що в ньому особливого? Знайди сторону квадрата. Поясни свої міркування й обчислення.

$OA = 1 \text{ см}$

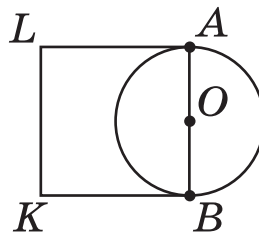

10 Знайди для кожної композиції відповідний вид згори. Продовж запис за зразком: 1 — Д, ...

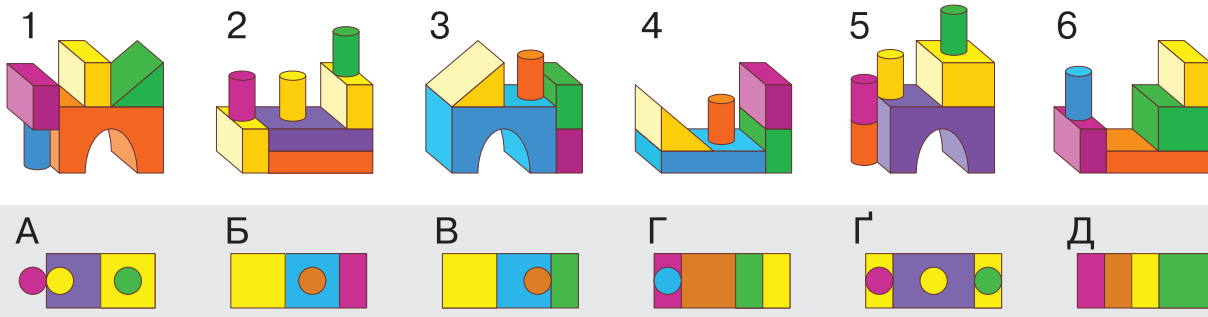

🏠 Склади й обчисли по 4 вирази виду $300 + 500$, $600 - 400$.



Порозрядне додавання трицифрових чисел

- 1 Спиши числа. Підкресли в них розряди одиниць однією рисою, десятків — двома, а розряд сотень обведи.

628	467	354	926	845	627	572	764
-----	-----	-----	-----	-----	-----	-----	-----

- 2 Розглянь записи і поясни спосіб додавання чисел. Обчисли.

$$346 + 231 = 500 + 70 + 7 = \square$$

$$410 + 250 = 600 + 60 = \square$$

$$653 + 214 = \square + \square + \square = \square$$

$$260 + 320 = \square + \square = \square$$



Запам'ятай!

При додаванні трицифрових чисел окремо додають розрядні одиниці, а потім складають знайдені суми.

- 3 Виконай додавання порозрядним способом.

$$572 + 324$$

$$267 + 122$$

$$520 + 310$$

$$620 + 130$$

$$265 + 421$$

$$345 + 231$$

$$440 + 250$$

$$540 + 220$$

- 4 Попрацюй за варіантами. Обчисли значення виразів.

$$264 + 123$$

$$720 + 140$$

$$341 + 258$$

$$250 + 310$$

$$582 + 311$$

$$420 + 340$$

$$572 + 321$$

$$823 + 134$$

$$410 + 230$$

$$620 + 170$$

Склади чотири вирази на порозрядне додавання трицифрових чисел. Обчисли їх значення.

$$227 + 311$$

$$250 + 340$$

$$326 + 143$$

$$740 + 210$$

$$624 + 321$$

$$520 + 360$$

5 А. Знайди довжину річок.

Довжина р. Вовча в межах України — 323 км, а р. Стир — на 141 км більша. Яка довжина р. Стир?

Річка Сіверський Донець у межах України завдовжки 631 км, а Південний Буг — на 218 км довший. Яка довжина Південного Бугу?

Б. Постав запитання і розв'яжи задачу.

Довжина р. Оріль у межах України — 346 км, а р. Інгулець — на 212 км більша.

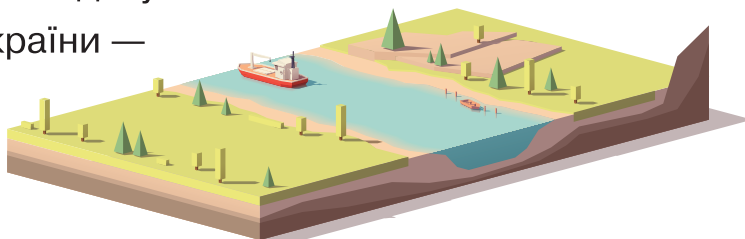

6 Розв'яжи задачу. Поясни її розв'язання за схемою аналізу.

У Марії було 4 купюри по 5 грн, а в Максима — 2 купюри по 10 грн. Марія витратила на цукерки 10 грн, а Максим — 15 грн. У кого залишилося більше грошей і на скільки?

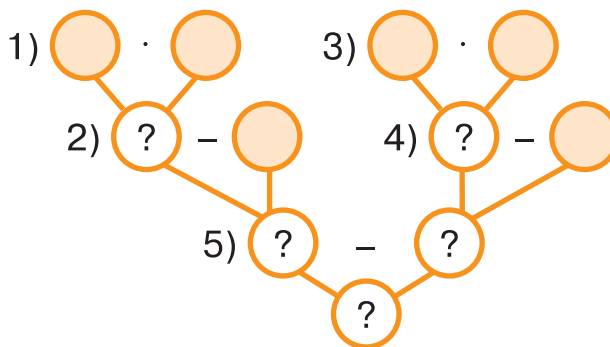

7 Перетвори на запропоновані одиниці вимірювання.

$60 \text{ дм} = \square \text{ м}$

$20 \text{ см} = \square \text{ дм}$

$5 \text{ м } 4 \text{ дм} = \square \text{ дм}$

$40 \text{ дм} = \square \text{ м}$

$30 \text{ см} = \square \text{ дм}$

$6 \text{ м } 2 \text{ дм} = \square \text{ дм}$

$50 \text{ дм} = \square \text{ м}$

$50 \text{ см} = \square \text{ дм}$

$2 \text{ м } 7 \text{ дм} = \square \text{ дм}$

8 Зерно пшениці досягає за 90 днів. Цьогоріч колосся на полі зазеленіло 12 травня. Коли можна буде збирати врожай з цього поля?

А. Обчисли.

$425 + 134 = \square$

$620 + 240 = \square$

$8 \text{ дм} + 2 \text{ см} = \square \text{ см}$

$624 + 135 = \square$

$510 + 350 = \square$

$6 \text{ см} + 4 \text{ мм} = \square \text{ мм}$

Б. Розв'яжи рівняння та виконай перевірку.

$x - 112 = 125 + 232$

$x - (246 + 321) = 421$



Порозрядне віднімання трицифрових чисел

1 Запиши числа, у яких: 3 сот., 6 дес., 7 од.; 8 сот., 7 од.; 5 сот., 7 дес.; 2 сот., 2 дес., 2 од.; 3 сот., 5 од.; 9 сот., 4 дес., 4 од.; 6 сот., 8 од.

2 Розглянь записи і поясни способи віднімання. Обчисли.

$$726 - 315 = 400 + 10 + 1 = \square$$

$$640 - 320 = 300 + 20 = \square$$

$$674 - 212 = \square + \square + \square = \square$$

$$590 - 260 = \square + \square = \square$$



Запам'ятай!

При відніманні трицифрових чисел окремо віднімають розрядні одиниці, а потім складають знайдені суми.

3 Виконай віднімання порозрядним способом.

$784 - 352$

$846 - 715$

$780 - 350$

$840 - 710$

$657 - 423$

$647 - 423$

$650 - 420$

$640 - 420$

4 Попрацюй за варіантами. Обчисли значення виразів.

$657 - 233$

$650 - 230$

$745 - 623$

$360 - 210$

$947 - 523$

$590 - 340$

$423 - 312$

$847 - 535$

$420 - 310$

$840 - 230$

Склади чотири вирази на порозрядне віднімання трицифрових чисел. Обчисли їх значення.

$845 - 321$

$960 - 320$

$678 - 567$

$670 - 560$

$468 - 253$

$460 - 250$

5 Порівняй довжини річок у межах України. Склади три вирази на віднімання і знайди їх значення.

Самара — 320 км

Десна — 594 км

Айдър — 213 км

Сарáта — 110 км

Прип'ять — 261 км

Південний Буг — 849 км

- 6 Розв'яжи задачу, спираючись на схему. Склади до неї вираз і обчисли його значення.

За 3 год редактор відредагував 12 сторінок рукопису. Скільки сторінок він відредагує за 5 год, якщо редагуватиме щогодини на 2 сторінки більше?

Розв'язуємо так:

1) $12 : 3 = \square$ (с.) — редагував щогодини;

2) $\square + 2 = \square$ (с.) — редагуватиме щогодини;

3) $\square \cdot 5 = \square$ (с.).

Відповідь: \square сторінок рукопису відредагує редактор за 5 годин.

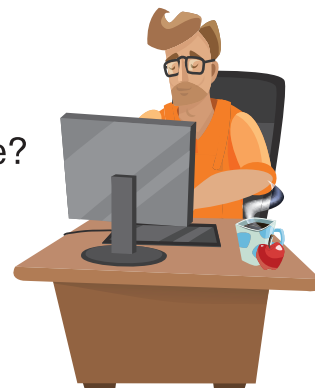

- 7 За 2 дні кравець пошив 4 сукні. Скільки суконь він пошиє за 3 дні, якщо щодня шитиме на 1 сукню більше?

- 8 Пригадай табличне множення і ділення. Обчисли усно.

$6 \cdot 4$

$5 \cdot 6$

$24 : 6$

$42 : 6$

$7 \cdot 5$

$8 \cdot 4$

$30 : 5$

$36 : 6$

$9 \cdot 3$

$6 \cdot 6$

$25 : 5$

$48 : 8$

- 9 Із 5 ланок побудуй ламану завдовжки 12 см.

- 10 Подай іменовані числа, що характеризують тварин, в інших одиницях вимірювання. Як називаються ці тварини і що ти про них знаєш? Яка з поданих тварин не занесена до Червоної книги України?

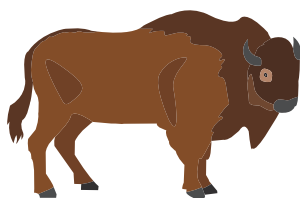

Маса —
1 тонна



Довжина крила —
70 см



Висота —
180 см



Маса —
110 кг

- Обчисли значення виразів.

$346 - 215$

$457 - 234$

$340 - 210$

$764 - 532$

$865 - 341$

$760 - 530$

$849 - 515$

$647 - 525$

$880 - 510$



ВПРАВИ НА ЗАКРІПЛЕННЯ

- 1 Третьюокласниці Олена і Валя на літніх канікулах гостюють у своїх бабусь. На скільки більше кілометрів долає Валя, ніж Олена? Обчисли і порівняй одержані суми, склавши рівність.

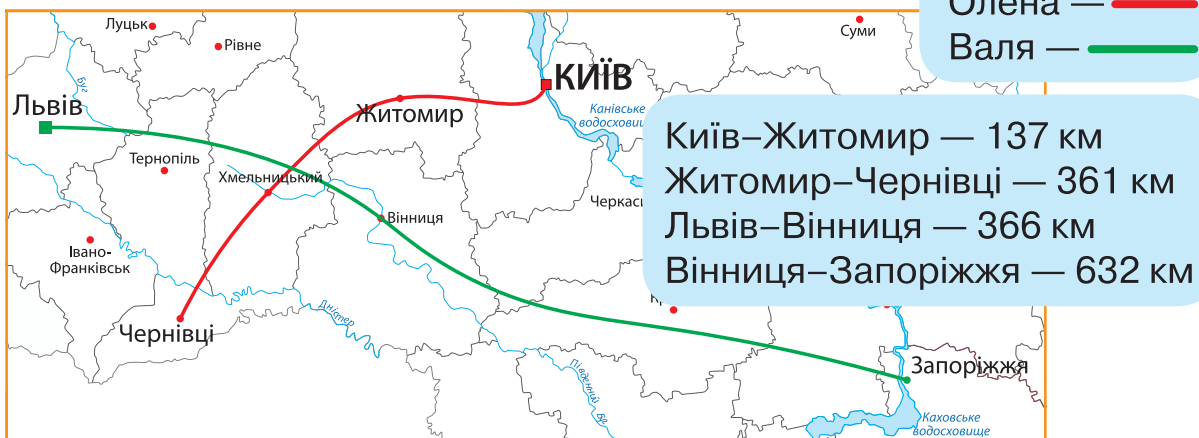

- 2 Доповни рівності. Який компонент дії невідомий? Як його знайти?

$550 - \square = 110$	$\square - 120 = 340$	$\square + 150 = 680$
$897 - \square = 444$	$\square - 232 = 125$	$\square + 314 = 856$
$600 - \square = 200$	$\square - 400 = 500$	$\square + 500 = 700$

- 3 За таблицею визнач масу банки з її вмістом, склавши рівності.

	240 г	180 г	210 г	274 г	100 г	210 г	260 г	135 г	210 г
	550 г	410 г	480 г	615 г	200 г	450 г	530 г	224 г	470 г
?									

- 4 Розв'яжи задачу, склавши рівність за схемою.

В одному рукописі 240 сторінок, а в іншому — 250. За скільки днів редактор може прочитати обидва рукописи, якщо щодня читатиме по 70 сторінок?

$$(\square \text{ дес.} + \square \text{ дес.}) : \square \text{ дес.} = \square$$



Вирази виду $430 + 200$, $430 + 20$, $560 - 300$, $560 - 30$

1 Обчисли усно.

$24 + 30$

$24 - 10$

$76 + 20$

$76 - 20$

$24 + 3$

$24 - 1$

$76 + 2$

$76 - 2$

2 Заміни числа сумою розрядних доданків.

$340 = 300 + 40$

$750 = \square + \square$

$560 = \square + \square$

$620 = \square + \square$

$930 = \square + \square$

$380 = \square + \square$

3 Розглянь записи і поясни спосіб обчислення. Виконай дії.

$430 + 200 = (400 + 200) + 30$

$760 - 400 = (700 - 400) + 60$

$430 + 20 = 400 + (30 + 20)$

$760 - 40 = 700 + (60 - 40)$

$360 + 200$
 $360 + 20$

$360 - 200$
 $360 - 20$

$780 + 100$
 $780 + 10$

$780 - 100$
 $780 - 10$

4 Попрацюй за варіантами. Обчисли значення виразів.

$660 + 200$

$350 + 300$

$660 + 20$

$350 + 30$

$660 - 200$

$870 - 500$

$660 - 20$

$870 - 50$

$570 + 200$

$570 + 20$

$570 - 200$

$570 - 20$

Доповни.

$450 + \square = 650$

$860 - \square = 160$

$450 + \square = 470$

$740 - \square = 720$

$750 + 200$

$460 + 300$

$750 + 20$

$460 + 30$

$750 - 200$

$460 - 300$

$750 - 20$

$460 - 30$

5 Першого дня туристи проїхали 270 км, другого — на 20 км більше, ніж першого, а третього — на 80 км менше, ніж другого. Яку відстань проїхали туристи третього дня?

- 6 Першого дня виставку живопису відвідало 320 осіб. Це на 100 менше, ніж другого дня. Скільки всього осіб відвідало виставку живопису за два дні?

I д. — 320 ос., на 100 ос. менше }
 II д. — ? ← } ?

- 7 Знайди значення виразів з іменованими числами.

$4 \text{ м } 20 \text{ см} - 10 \text{ см}$

$2 \text{ ц } 50 \text{ кг} - 30 \text{ кг}$

$1 \text{ м} - 3 \text{ дм}$

$6 \text{ дм } 7 \text{ см} - 9 \text{ см}$

$4 \text{ ц } 40 \text{ кг} - 20 \text{ кг}$

$1 \text{ кг} - 200 \text{ г}$

- 8 Обчисли значення виразів.

$340 - 5 \cdot 4$

$6 \cdot 10 + 520$

$(430 + 200) - (600 - 300)$

$560 - 8 \cdot 5$

$4 \cdot 10 + 610$

$(250 + 100) - (700 - 500)$

- 9 Розв'яжи рівняння та виконай перевірку.

$x \cdot 5 = 15 + 5$

$x : 4 = 36 : 6$

$x + 7 \cdot 2 = 26$

- 10 Розглянь, як згрупували об'єкти на малюнку. За допомогою схеми перевір, істинні твердження чи хибні. Склади своє істинне твердження.

Лев і корова — звірі.

Восьминіг — тварина, але не звір.

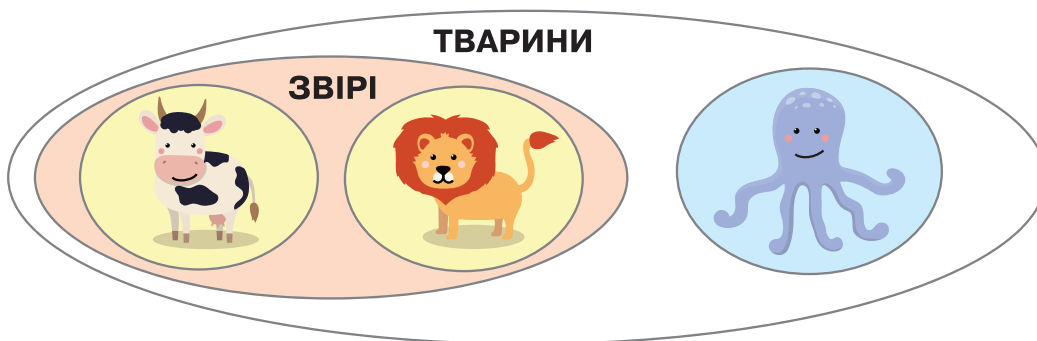

- 🏠 Розв'яжи задачу різними способами.

До крамниці привезли 280 кг динь і 300 кг кавунів. За день продали 200 кг цих плодів. Скільки кілограмів динь і кавунів разом залишилось у крамниці?

Плоди	Було	Продали	Залишилось
	280 кг	200 кг	?
	300 кг		



Вирази виду $230 + 70$, $300 - 60$

1 Зменш числа 200, 300, 700, 800, 900 на 100.

2 За таблицею усно склади рівності.

100	?	30	?	60	?	50	?	80	?
	10	?	40	?	70	?	20	?	90

3 Поясни способи обчислення виразів. Виконай дії.

$$230 + 70 = 200 + (30 + 70)$$

$$300 - 60 = 200 + (100 - 60)$$

$$23 \text{ дес.} + 7 \text{ дес.} = 30 \text{ дес.} = 300$$

$$30 \text{ дес.} - 6 \text{ дес.} = 24 \text{ дес.} = 240$$

$$560 + 40$$

$$480 + 20$$

$$400 - 50$$

$$200 - 30$$

$$750 + 50$$

$$810 + 90$$

$$600 - 40$$

$$700 - 60$$

4 Попрацюй за варіантами. Обчисли.

$$620 + 80$$

$$400 - 70$$

$$260 + 40$$

$$700 - 20$$

$$350 + 50$$

$$600 - 40$$

$$720 + 80$$

$$800 - 20$$

$$460 + 40$$

$$720 + 80$$

$$400 \quad 100$$

$$\swarrow \quad \searrow$$

$$500 - 80$$

$$700 \quad 100$$

$$\swarrow \quad \searrow$$

$$800 - 50$$

Розв'яжи рівняння
з перевіркою.

$$x - 30 = 370$$

$$500 - x = 40$$

$$380 + 20$$

$$600 - 20$$

$$490 + 10$$

$$600 - 70$$

$$120 + 80$$

$$700 - 50$$

$$560 + 40$$

$$400 - 30$$

5 Першого дня туристичний автобус проїхав 180 км, другого — на 20 км більше, а третього — на 40 км менше, ніж першого і другого дня разом. Скільки кілометрів проїхав туристичний автобус третього дня?

I д. — 180 км ←
II д. — ?, на 20 км більше } ? ←
III д. — ?, на 40 км менше ←



- 6 За 4 однакові записники заплатили 20 грн. Скільки маркерів можна купити на 28 грн, якщо ціна маркера на 2 грн більша за ціну записника?

4 записники — 20 грн



?, на 2 грн дорожчий

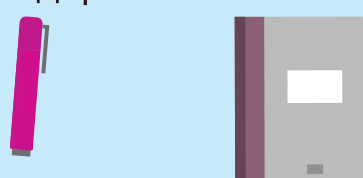

?

Поясни, про що дізнавалися в кожній дії.

1) $20 : 4 = \square$ (грн);

2) $\square + 2 = \square$ (грн);

3) $28 : \square = \square$ (м.).

- 7 Склади вирази та знайди їх значення.

Зменшуване 300, а від'ємник є добутком чисел 5 і 4.

Перший доданок 360, а другий є різницею чисел 80 і 40.

Різниця добутків чисел 7 і 8 та 6 і 3.

- 8 Накресли два відрізки: другий — у 2 рази довший, ніж перший.

- 9 Запиши в метрах і сантиметрах.

364 см

625 см

580 см

460 см

306 см

604 см

820 см

806 см

- 10 У піцерії 8 столів із 4 стільцями кожний, 5 столів із 6 стільцями, 3 столи з 8 стільцями і один стіл із 12 стільцями. Чи вистачить усіх стільців для 100 відвідувачів піцерії?

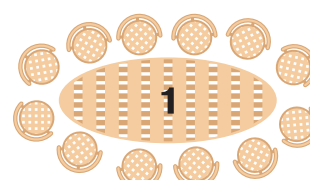
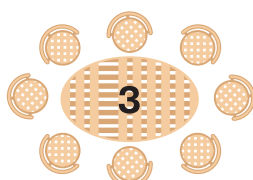
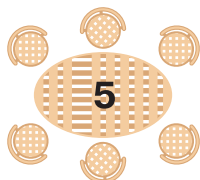

$27 : 3 + 670$

$360 - 4 \cdot 5$

$360 - (150 + 50)$

$360 - (150 - 50)$

$(260 - 230) : 5$

$(425 - 420) \cdot 7$



Вирази виду $430 + 80$, $430 - 80$

Попрацюйте разом

- 1 За зразком визначте, скільки всього десятків у числах.

230 = 23 дес.

670 = дес.

480 = дес.

360 = дес.

- 2 А. Пригадайте спосіб обчислення. Завершіть виконання дій.

$$\begin{array}{r} 7 \ 1 \\ \vee \\ 23 + 8 = 30 + 1 = \square \end{array}$$

$$\begin{array}{r} 3 \ 5 \\ \vee \\ 23 - 8 = 20 - 5 = \square \end{array}$$

Б. За малюнками складіть вирази й обчисліть їх значення.



- 3 Поясніть способи обчислення. Завершіть виконання дій.

$$\begin{array}{r} 70 \ 10 \\ \vee \\ 430 + 80 = 500 + 10 = \square \end{array}$$

$$\begin{array}{r} 30 \ 50 \\ \vee \\ 430 - 80 = 400 - 50 = \square \end{array}$$

$$\begin{array}{r} 7 \ 1 \\ \vee \\ 43 \text{ дес.} + 8 \text{ дес.} = 50 \text{ дес.} + 1 \text{ дес.} \end{array}$$

$$\begin{array}{r} 3 \ 5 \\ \vee \\ 43 \text{ дес.} - 8 \text{ дес.} = 40 \text{ дес.} - 5 \text{ дес.} \end{array}$$

Попрацюйте в парах

- 4 Обговоріть з однокласником або однокласницею спосіб обчислення. Знайдіть значення виразів.

$760 + 50$

$620 + 90$

$820 - 40$

$810 - 60$

$470 + 40$

$570 + 40$

$740 - 50$

$430 - 60$

Попрацюйте самостійно

- 5 Знайди значення сум і різниць вивченими способами.

$360 + 50$

$720 - 60$

$350 + 60$

$730 - 70$

- 6 З першого поля зібрали 340 т пшениці, з другого — на 70 т більше, а з третього — на 80 т менше, ніж з першого і другого поля разом. Скільки тонн зерна зібрали з третього поля?

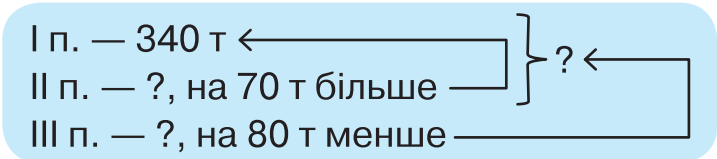

Вибери зручну для себе схему аналізу та розв'яжи задачу.



Схема 1

(від числових даних)

Схема 2

(від запитання)

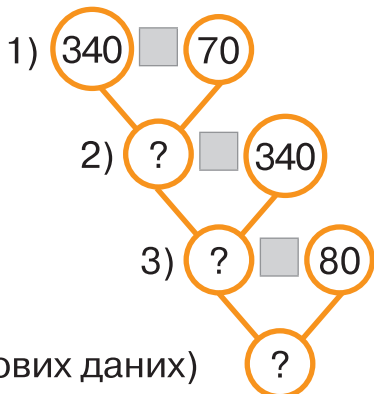

- 7 Добери числові дані та розв'яжи задачу.

За штани заплатили [] грн, за светр — на [] грн менше, а за куртку — на 90 грн більше, ніж за штани і светр разом. Скільки гривень заплатили за куртку?

- 8 Загадай число, додай до нього 5, відними 3, додай 2, відними загадане число і додай 6. Результатом завжди буде 10. Перевір це.

- 9 Нові господарі квартири придбали шафу, диван і крісло. Як розставити ці меблі в кімнаті з одним вікном за таких умов:

- шафу не можна ставити біля вікна і навпроти крісла;
- крісло не можна ставити навпроти дивана і біля вікна.

Намалюй схему кімнати в зошиті та «розстав» на ній меблі.



Схема кімнати



$320 + 90$

$670 + 40$

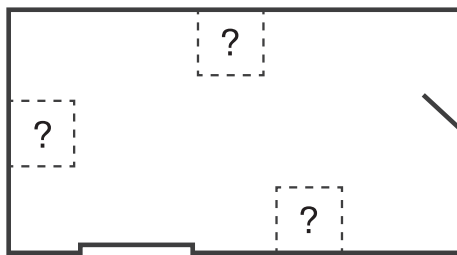
$820 - 50$

$730 - 60$

$560 + 70$

$560 - 70$

$250 + 80$

$250 - 80$



ВПРАВИ НА ЗАКРІПЛЕННЯ

1 За зразком знайди значення сум і різниць.

Сума чисел 600 і 200.

$$600 + 200 = \square$$

$$6 \text{ сот.} + 2 \text{ сот.} = 8 \text{ сот.}$$

Різниця чисел 600 і 200.

$$600 - 200 = \square$$

$$6 \text{ сот.} - 2 \text{ сот.} = 4 \text{ сот.}$$

$$700 \text{ і } 200$$

$$400 \text{ і } 300$$

$$500 \text{ і } 200$$

$$800 \text{ і } 100$$

$$800 \text{ і } 200$$

$$500 \text{ і } 300$$

$$400 \text{ і } 200$$

$$900 \text{ і } 100$$

2 Обчисли значення виразів.

$$260 + 300 = (200 + 300) + 60$$

$$560 - 300 = (500 - 300) + 60$$

$$260 + 30 = 200 + (60 + 30)$$

$$560 - 30 = 500 + (60 - 30)$$

$$650 + 300$$

$$650 - 300$$

$$740 + 200$$

$$740 - 200$$

$$650 + 30$$

$$650 - 30$$

$$740 + 20$$

$$740 - 20$$

3 Усно «засели» всі поверхи будинків відповідними числами. Склади і розв'яжи по одному рівнянню з кожного будинка.

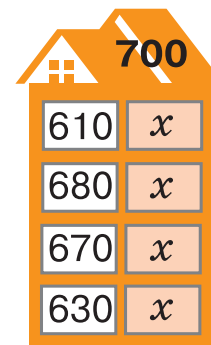
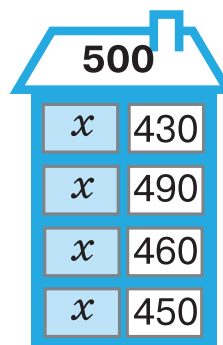
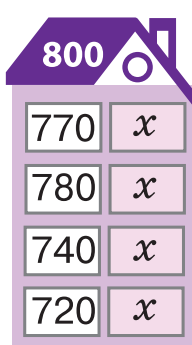
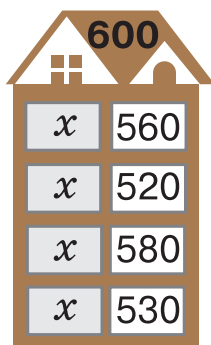
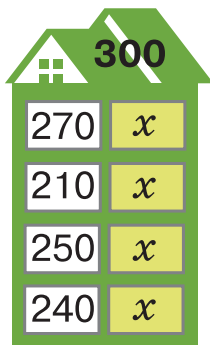

4 Знайди значення різниць.

$$(800 - 60 = 700 + (100 - 60))$$

$$400 - 20$$

$$700 - 40$$

$$600 - 50$$

$$900 - 30$$

5 Обчисли вирази при заданих значеннях змінної.

$$480 + a, \text{ якщо } a = 50, a = 80, a = 30, a = 70.$$

$$720 - c, \text{ якщо } c = 80, c = 70, c = 60, c = 30.$$

6 У парку висадили 120 беріз, ялин — на 90 більше, а сосен — на 70 менше, ніж ялин. Скільки всього дерев висадили?



Додавання виду $670 + 160$

Попрацюйте разом

- 1 Замініть числа сумою розрядних доданків.

$420 = 400 + 20$ 760, 810, 360, 520, 970.

- 2 Визначте, скільки всього десятків у поданих числах.

$360 = 36 \text{ дес.}$ 560, 790, 820, 270, 680.

- 3 Обчисліть усно.

$34 + 20$	$56 + 30$	$28 + 30$	$46 + 50$	$77 + 20$
$34 + 2$	$56 + 3$	$28 + 3$	$46 + 5$	$77 + 2$

- 4 Розгляньте і поясніть способи обчислення виразу $460 + 270$.

1-й спосіб: $46 \text{ дес.} + 27 \text{ дес.} = 73 \text{ дес.} = 730.$

2-й спосіб: $460 + 270 = (460 + 200) + 70 = 730.$

3-й спосіб: $460 + 270 = (400 + 200) + (60 + 70) = 730.$

4-й спосіб: $460 + 270 = (460 + 70) + 200 = 730.$

Попрацюйте в парах

- 5 Обчисліть. Обговоріть з однокласником чи однокласницею, хто які способи обчислення використав.

$520 + 290$

$260 + 350$

$480 + 340$

$650 + 270$

$470 + 260$

$570 + 240$

- 6 Яка геометрична фігура «зайва»? Чому?

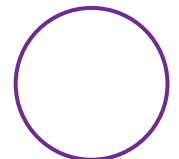
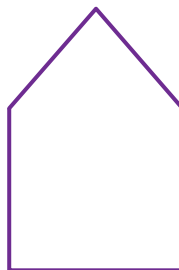
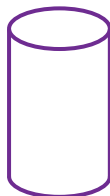
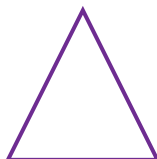







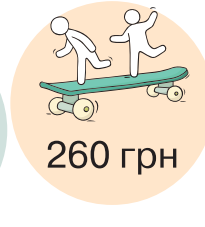
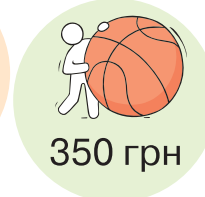

Попрацюй самостійно

7 $460 + 450$ $360 + 280$ $420 + 190$

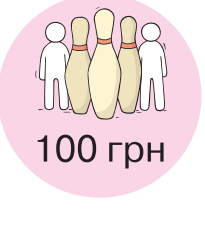
8 Для гуртка «Юний художник» придбали фарби за 360 грн і акварельний папір, який на 150 грн дорожчий за фарби. Яка вартість усієї покупки?

9 Для спортклубу треба купити кілька спортивних товарів на суму до 900 грн. Запропонуй два варіанти покупки. Склади рівності.

 400 грн	 330 грн	 460 грн	 260 грн	 350 грн	 730 грн
 1000 грн	 100 грн	 210 грн	 390 грн	 360 грн	 370 грн

10 Запиши в метрах 620 дм; 480 дм; 520 дм; 340 дм; 860 дм; 790 дм.

11 Знайди для кожної композиції відповідний вид згори.

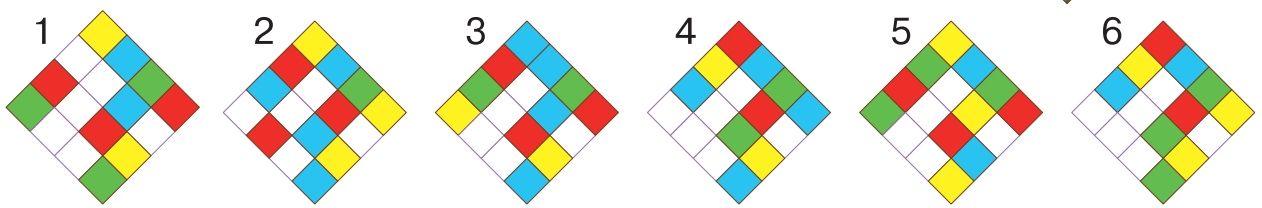
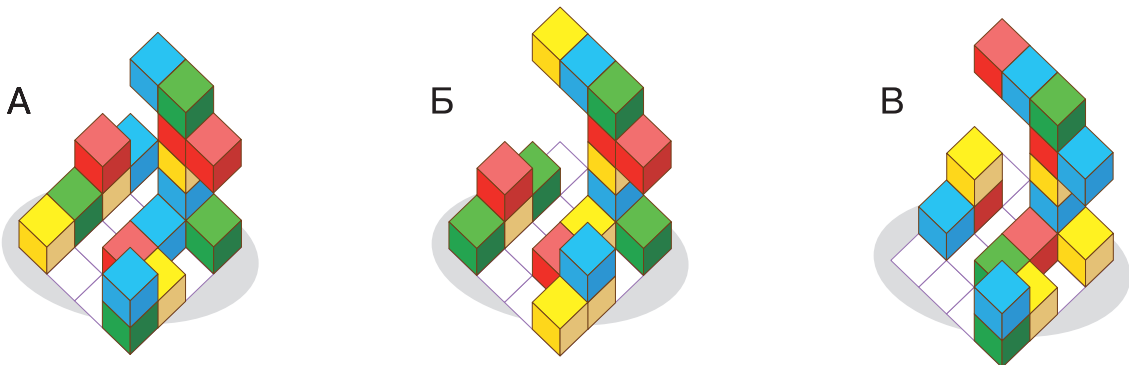

 $470 + 240$
 $360 + 170$

$580 + 230$
 $260 + 350$

$270 + 440$
 $560 + 350$



Віднімання виду $740 - 570$

Попрацюйте разом

1 Запишіть за зразком.

$$26 \text{ дес.} = 260$$

$$34 \text{ дес.} = \square$$

$$45 \text{ дес.} = \square$$

$$72 \text{ дес.} = \square$$

2 Обчисліть значення виразів.

$$580 - 400$$

$$670 - 300$$

$$460 - 300$$

$$980 - 500$$

$$720 - 50$$

$$680 - 90$$

$$840 - 70$$

$$530 - 80$$

3 Обчисліть за зразком.

$$26 \text{ дес.} - 7 \text{ дес.} = 19 \text{ дес.} = 190$$

$$46 \text{ дес.} - 7 \text{ дес.} = \square \text{ дес.} = \square$$

$$34 \text{ дес.} - 8 \text{ дес.} = \square \text{ дес.} = \square$$

$$57 \text{ дес.} - 9 \text{ дес.} = \square \text{ дес.} = \square$$

4 Розгляньте і поясніть способи обчислення виразу $740 - 570$.
Завершіть обчислення.

$$\text{1-й спосіб: } 74 \text{ дес.} - 57 \text{ дес.} = (74 \text{ дес.} - 50 \text{ дес.}) - 7 \text{ дес.}$$

$$\text{2-й спосіб: } 740 - 570 = (740 - 500) - 70.$$

$$\text{3-й спосіб: } 740 - 570 = (740 - 70) - 500.$$

Попрацюйте в парах

5 Обчисліть. Обговоріть з однокласником чи однокласницею, хто які способи обчислення використав.

$$820 - 450$$

$$350 - 160$$

$$840 - 670$$

$$650 - 270$$

$$730 - 460$$

$$920 - 540$$

Попрацюй самостійно

6 Знайди значення різниць зручним для себе способом.

$$760 - 480$$

$$630 - 470$$

$$520 - 370$$

$$560 - 370$$

$$840 - 360$$

$$760 - 280$$

7 Яка маса еклерів? помідорів? ковбаси? м'яса? Склади рівності.



А.  570 г ? , на 40 г більше

В.  450 г ? , на 120 г менше

Б.  ? , на 50 г більше 300 г

Г.  ? , на 170 г менше 880 г

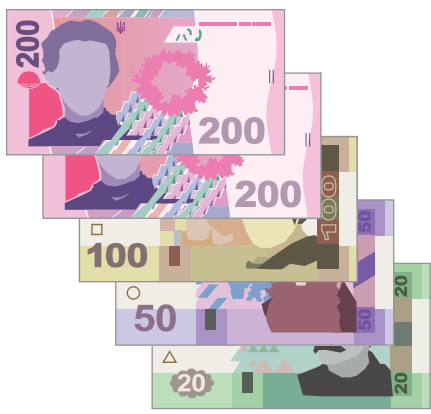
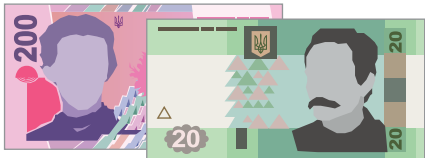
8 За малюнком склади задачу про витрати сім'ї на продукти. Розв'яжи її двома способами.

Було	Витратили	Залишилось
	спочатку 	?
	потім іще 	

9 Знайди значення виразу $560 - a + 200$, якщо $a = 140$, $a = 380$, $a = 490$.

10 Запиши, скільки трикутників на кожному зображенні.

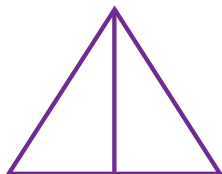

А

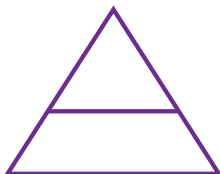

Б

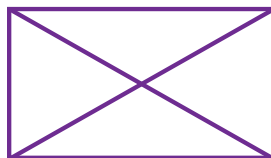

В

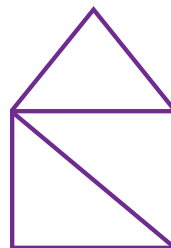

Г



$520 - 360$

$460 - 270$

$250 + 360$

$540 - 180$

$720 - 470$

$170 + 340$

$810 - 560$

$670 - 290$

$330 + 180$



Вирази виду $340 + 260$, $800 - 340$

- Зменш числа 400, 700, 300, 600, 500, 800 на 200.
Збільш числа 100, 200, 400, 300, 500, 600 на 300.
- Добери пари «сніжинок», щоб утворити число 100. Запиши рівності.

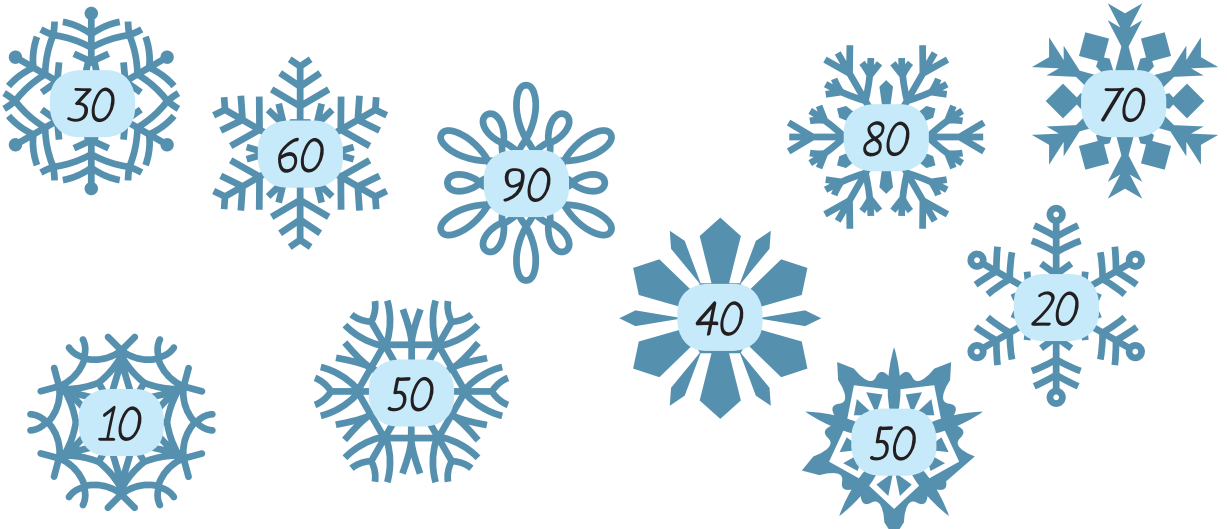

- Обчисли усно.

$$\begin{array}{r} 60 \quad 10 \\ \vee \\ 70 - 6 \end{array}$$

$$30 - 4$$

$$80 - 7$$

$$\begin{array}{r} 40 \quad 10 \\ \vee \\ 50 - 4 \end{array}$$

$$70 - 9$$

$$50 - 7$$

$$\begin{array}{r} 30 \quad 10 \\ \vee \\ 40 - 9 \end{array}$$

$$90 - 7$$

$$60 - 8$$

$$\begin{array}{r} 60 \quad 10 \\ \vee \\ 70 - 8 \end{array}$$

$$40 - 6$$

$$50 - 8$$

- Поясни способи обчислення виразів. Заверши виконання дій.

$$340 + 260 = (300 + 200) + (40 + 60) = \square$$

$$34 \text{ дес.} + 26 \text{ дес.} = 50 \text{ дес.} + 10 \text{ дес.} = \square$$

$$800 - 340 = (800 - 300) - 40 = \square$$

$$80 \text{ дес.} - 34 \text{ дес.} = 50 \text{ дес.} - 4 \text{ дес.} = \square$$

$$730 + 270$$

$$700 - 270$$

$$450 + 150$$

$$400 - 120$$

$$610 + 190$$

$$600 - 190$$

6 Попрацюй за варіантами. Обчисли значення виразів.

$620 + 280$	$600 - 220$
$430 + 270$	$400 - 270$
$560 + 240$	$700 - 350$
$280 + 120$	$300 - 110$

$350 + 250$

$600 - 360$

$740 + 160$

$500 - 280$

Склади по два вирази виду
 $340 + 260$, $700 - 210$.
 Знайди їх значення.

$160 + 240$

$700 - 260$

$360 + 140$

$700 - 570$

$440 + 160$

$800 - 340$

$230 + 270$

$600 - 550$

7 Постав запитання і розв'яжи задачі.

А. Довжина каналу Дніпро – Інгулець 150 км, а довжина каналу Дніпро – Донбас на 110 км більша. Яка ... ?

Б. Довжина каналу Дніпро – Донбас 260 км, а довжина Азово-Чорноморського каналу на 140 км менша. Яка ... ?

8 Розв'яжи задачу. Зміни запитання в задачі так, щоб третьою дією було ділення.

У 2 пляшках по 3 л води, а у 3 бутлях — по 8 л. Скільки літрів води в усіх посудинах?

9 Знайди до малюнка зліва відповідне схематичне зображення.

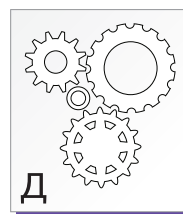
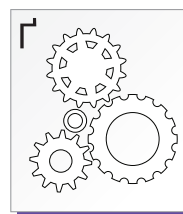
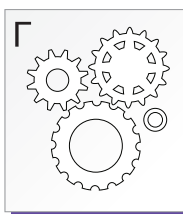
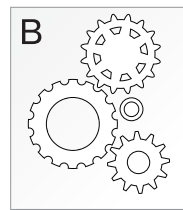
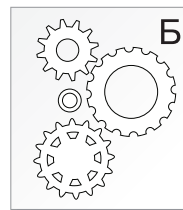
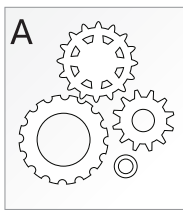
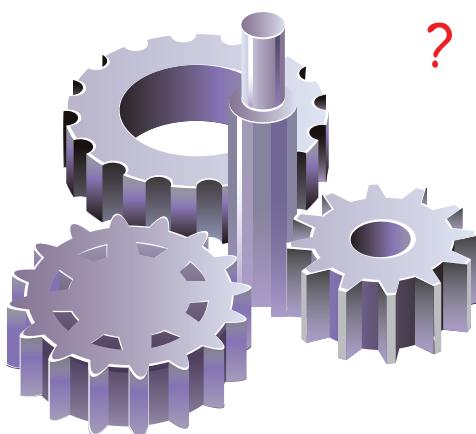

$560 + 240$
 $320 + 180$

$450 + 150$
 $330 + 270$

$600 - 350$
 $600 - 240$

$800 - 570$
 $800 - 380$



ВПРАВИ НА ЗАКРІПЛЕННЯ

1 Запиши, скільки всього десятків у поданих числах.

$$740 = 74 \text{ дес.}$$

$$520 = \square \text{ дес.}$$

$$460 = \square \text{ дес.}$$

$$810 = \square \text{ дес.}$$

$$850 = \square \text{ дес.}$$

$$730 = \square \text{ дес.}$$

$$250 = \square \text{ дес.}$$

$$150 = \square \text{ дес.}$$

2 Обчисли за зразком.

$$670 + 160 = 830$$

$$67 \text{ дес.} + 16 \text{ дес.} = 83 \text{ дес.}$$

$$520 - 460 = 60$$

$$52 \text{ дес.} - 46 \text{ дес.} = 6 \text{ дес.}$$

$$320 + 180$$

$$460 + 270$$

$$230 + 180$$

$$530 + 270$$

$$520 + 360$$

$$470 + 250$$

$$620 - 180$$

$$460 - 270$$

$$930 - 180$$

$$530 - 270$$

$$520 - 360$$

$$410 - 230$$

3 Знайди значення виразів.

$$350 + 270 = (300 + 200) + (50 + 70) = 500 + 120 = \square$$

$$520 - 460 = (520 - 400) - 60 = 120 - 60 = \square$$

$$270 + 280$$

$$580 + 130$$

$$420 + 190$$

$$330 + 450$$

$$660 - 390$$

$$710 - 450$$

$$840 - 370$$

$$520 - 380$$

4 Відшукай листочку пару. Склади числовий вираз. Обчисли.

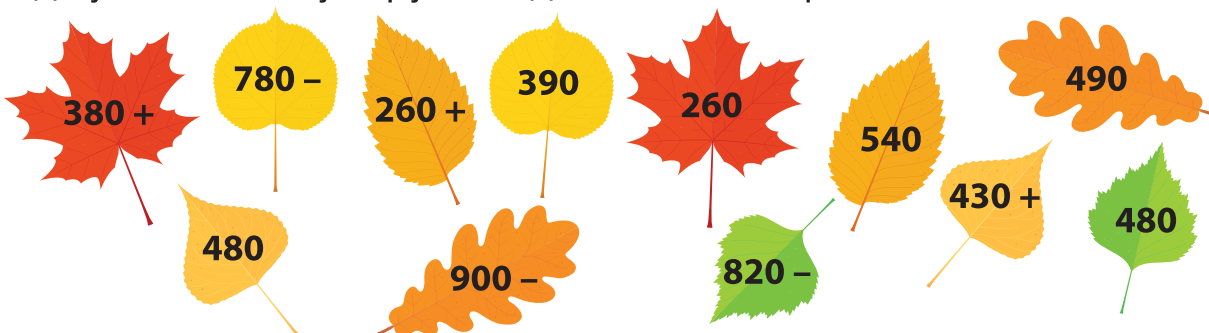

5 Розв'яжи задачу різними способами.

За три дні літак пролетів 510 км. Першого дня він пролетів 180 км, другого — на 60 км менше. Яку відстань пролетів літак третього дня?

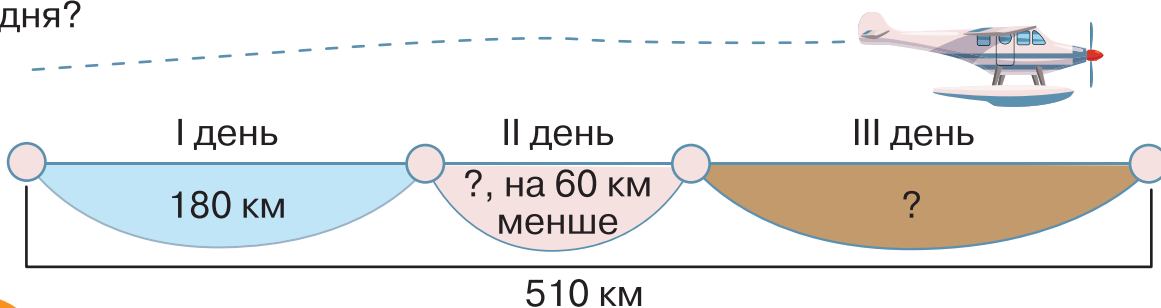



Задачі на знаходження чисел за їх сумами

Попрацюйте разом

- 1 Пригадайте правило знаходження невідомого доданка. Разом складіть вирази й обчисліть їх значення. Самостійно запиши рівності.

Сума двох чисел 320. Перший доданок 120. Знайди другий доданок.

Сума двох чисел 450. Другий доданок 300. Знайди перший доданок.

Перший доданок 200. Другий невідомий. Сума двох чисел 600.

- 2 За короткими записами складіть і розв'яжіть задачі. Зробіть висновок.

А.

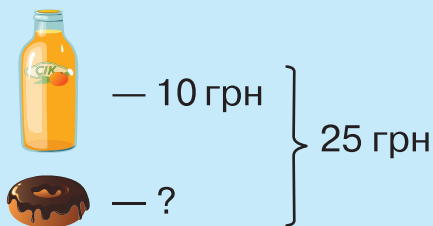

Розв'язуємо так:

$$25 - 10 = \square \text{ (грн).}$$

Відповідь: ціна пончика \square гривень.

Б.



Розв'язуємо так:

$$45 - 25 = \square \text{ (грн).}$$

Відповідь: ціна цукерок \square гривень.

В.



Розв'язуємо так:

$$45 - 35 = \square \text{ (грн).}$$

Відповідь: ціна соку \square гривень.

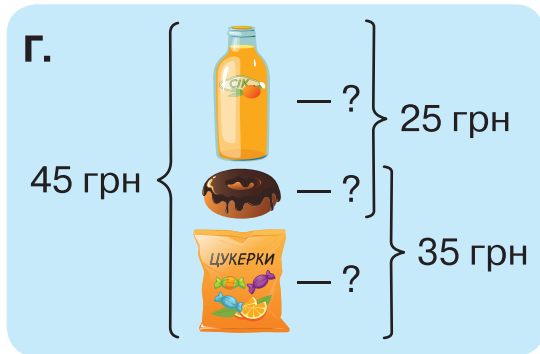

Розв'язуємо так:

1) $45 - 25 = \square$ (грн) — ціна цукерок;

2) $45 - 35 = \square$ (грн) — ціна соку;

3) $25 - \square = \square$ (грн) — ціна пончика.

Відповідь: ціна цукерок \square гривень,
ціна соку \square гривень, ціна пончика
 \square гривень.

Попрацюйте в парах

3 Розв'яжіть задачу. Скористайтеся коротким записом.

Маса обіду молодшого школяра (окрім напою і хліба) становить 600 г. Перша страва і салат — 300 г, друга страв з гарніром і салатом — 350 г. Яка маса першої страви, другої з гарніром і салату окремо?

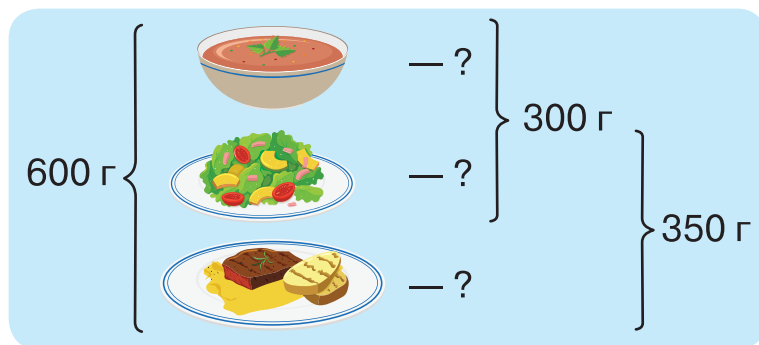

Попрацюй самостійно

4 Розв'яжи задачу. Скористайся коротким записом і підказками.

Сума трьох чисел 400. Сума першого і другого числа 240, а другого і третього — 260. Знайди кожне число.

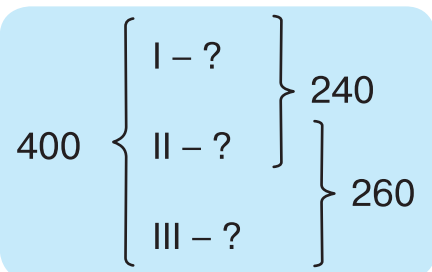

• Яке перше число?

• Яке третє число?

• Яке друге число?

Відповідь: \square , \square , \square .

Перевірка: $\square + \square + \square = 400$.

5 Туристи вирушили в похід уранці у вівторок, а повернулися наступного тижня в середу ввечері. Скільки повних діб вони були в поході?

Сума трьох чисел дорівнює 320. Сума першого і другого 180, а другого і третього — 210. Знайди кожне число.



Взаємозв'язок дій додавання і віднімання

Попрацюйте разом

1 Замініть числа сумою розрядних доданків.
360, 724, 660, 304, 546, 724, 863, 507.

2 Усно знайдіть невідомі доданки.

Перший доданок	35	?	15	?	25	95
Другий доданок	?	73	?	67	?	?
Сума	45	80	30	97	40	100

3 Пригадайте, як пов'язані між собою дії додавання і віднімання.



7 — це 4 і 3.



$7 - 4 = 3$

Від 7 відняти 4,
залишиться 3.

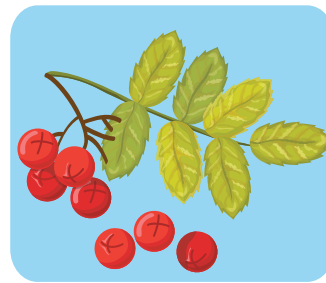

$7 - 3 = 4$

Від 7 відняти 3,
залишиться 4.



Чи пам'ятаєте?

Віднімання — це дія, протилежна до додавання.

4 Обчисліть за підказками.

$340 + 260 = \square$	$330 + 70 = \square$	$430 + 80 = \square$	$380 + 240 = \square$
$\square - 260 = \square$	$\square - 70 = \square$	$\square - 80 = \square$	$\square - 240 = \square$
$\square - 340 = \square$	$\square - 330 = \square$	$\square - 430 = \square$	$\square - 380 = \square$

Попрацюйте в парах

- 5 Обчисліть значення виразів. Складіть і запишіть по дві рівності на віднімання. Обміняйтеся зошитами і перевірте одне одного.

$620 + 280$

$350 + 70$

$170 + 450$

$640 + 270$

- 6 До пекарні завезли 630 кг борошна. За перший і другий день витратили 360 кг, за другий і третій — 420 кг. Скільки кілограмів борошна витрачали кожного дня?

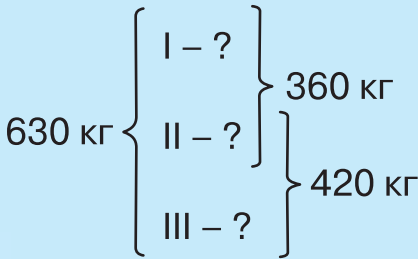

Розв'язуємо так:

1) $630 - \square = \square$ (кг) — борошна за III день;

2) $420 - \square = \square$ (кг) — борошна за II день;

3) $360 - \square = \square$ (кг) — борошна за I день.

Попрацюй самостійно

- 7 З овочесховища відправили 750 кг овочів до трьох крамниць. До першої і другої крамниці відправили 550 кг овочів, до другої і третьої — 500 кг. Скільки кілограмів овочів відправили до кожної крамниці окремо?

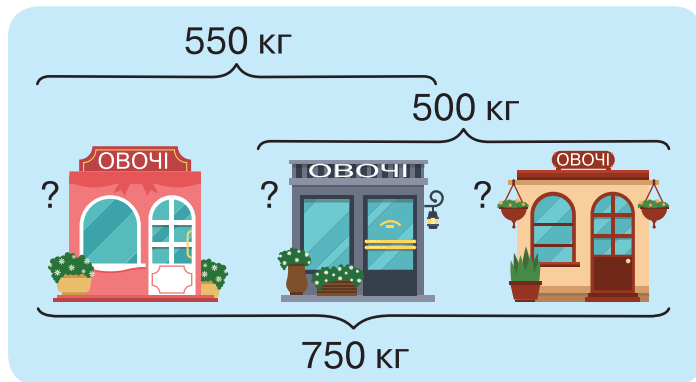

8 $x + 260 = 700$

$600 - x = 350$

$x + 120 = 800$

- 9 Прадідові Олесі 81 рік. Дівчинка молодша від нього у 9 разів. Скільки років Олесі? Скільки років було прадідові Олесі 5 років тому? А дівчинці?



- Обчисли значення виразів. Склади по дві рівності на віднімання.

$672 + 200$

$350 + 210$

$480 + 60$



Додавання трицифрових чисел способом округлення

Попрацюйте разом

1 Доповніть до круглих чисел.

$67 + \square = 70$

$78 + \square = 80$

$46 + \square = \square$

$79 + \square = \square$

$84 + \square = 90$

$76 + \square = 80$

$38 + \square = \square$

$58 + \square = \square$

2 Усно доповніть схеми. Запишіть рівності.

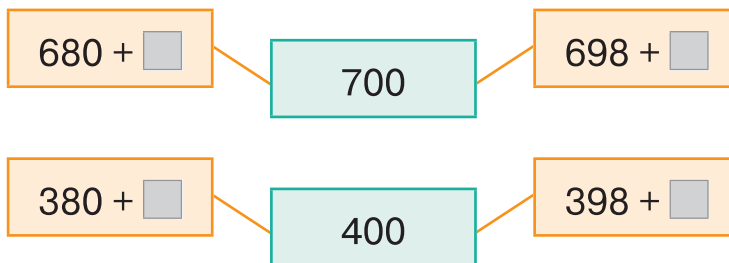

3 Розгляньте, як виконували додавання способом округлення трицифрового числа. Обчисліть цим способом.

$$\begin{array}{r} +3 \\ 456 + 297 = (456 + 300) - 3 = \square \end{array}$$

$$\begin{array}{r} +10 \\ 245 + 390 = (245 + 400) - 10 = \square \end{array}$$

$$\begin{array}{r} +2 \\ 198 + 250 = (200 + 250) - 2 = \square \end{array}$$

$$\begin{array}{r} +20 \\ 380 + 276 = (400 + 276) - 20 = \square \end{array}$$

$$\text{Б. } 260 + 198 \begin{array}{r} +2 \\ \hline \end{array}$$

$$390 + 272 \begin{array}{r} +10 \\ \hline \end{array}$$

$$524 + 299 \begin{array}{r} +1 \\ \hline \end{array}$$

$$380 + 460 \begin{array}{r} +20 \\ \hline \end{array}$$



Запам'ятай!

При округленні числа, вираженого одним із доданків, від результату віднімаємо число, яким доповнювали цей доданок.

Попрацюйте в парах

4 Знайдіть значення виразів способом округлення числа.

$560 + 197$

$240 + 180$

$472 + 294$

$497 + 245$

$498 + 420$

$398 + 160$

Попрацюй самостійно

- 5 Обчисли зручним для себе способом.

$590 + 280$

$480 + 393$

$580 + 250$

$360 + 290$

$230 + 190$

$270 + 290$

- 6 За малюнками склади три вирази на додавання в межах 1000. Обчисли.



490 грн



96 грн



219 грн



180 грн



358 грн



288 грн

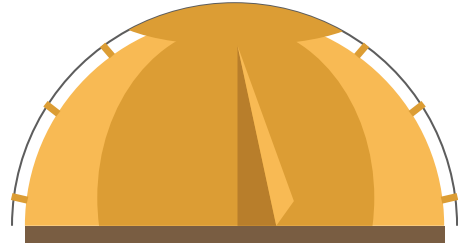

647 грн

- 7 У саду треба було посадити 90 кущів полуниці. Після того, як посадили 4 однакові ряди кущів, залишилося посадити ще 50 кущів. По скільки кущів полуниці посадили в кожному ряду?

- 8 Добери числові дані та розв'яжи задачу. Використай короткий запис.

У саду посадили кущів смородини, малини — на кущів більше, ніж смородини, а порічок — на кущів менше, ніж смородини і малини разом. Скільки всього кущів посадили в саду?

См. — к. ← } ? ← } ?
 М. — ?, на к. більше }
 П. — ?, на к. менше — }



- 9 Що більше і на скільки: сума всіх парних чисел від 1 до 20 включно чи сума всіх непарних чисел у цьому проміжку?



Знайди значення сум, застосовуючи спосіб округлення числа.

$270 + 399$

$370 + 280$

$560 + 190$

$697 + 120$

$420 + 198$

$680 + 252$



ВПРАВИ НА ЗАКРІПЛЕННЯ

- 1 За три дні в'язальна майстерня виготовила 90 пар рукавичок. Першого дня — 26 пар, а другого — на 5 пар більше. Скільки пар рукавичок виготовила майстерня за третій день?



- 2 Розглянь короткі записи задач. Добери сюжети, склади та розв'яжи задачі зручним для себе способом.

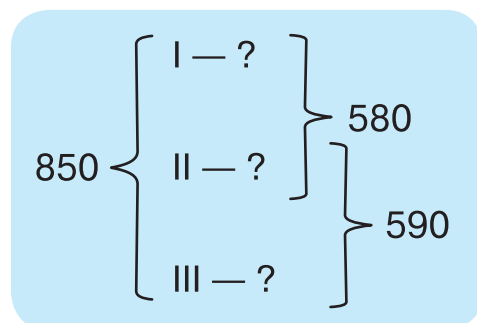
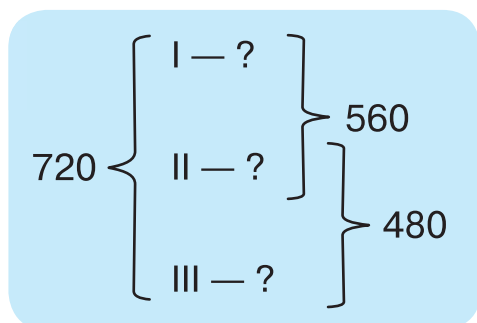

- 3 Доповни рівності відповідними числами.

$420 + 360 = \square$

$\square - 420 = \square$

$\square - 360 = \square$

$560 + 250 = \square$

$\square - 560 = \square$

$\square - 250 = \square$

$370 + 320 = \square$

$\square - 370 = \square$

$\square - 320 = \square$

- 4 Розв'яжи рівняння та виконай перевірку.

$x + 340 = 600$

$x - 250 = 360$

$720 - x = 460$

- 5 Доповни числа до сотень.

$598 + \square = 600$

$690 + \square = 700$

$495 + \square = 500$

$697 + \square = 700$

$380 + \square = 400$

$799 + \square = 800$

- 6 Обчисли, використовуючи спосіб округлення числа.

$$\begin{array}{r} +10 \\ 260 + 390 = (260 + 400) - 10 = \square \end{array}$$

$$\begin{array}{r} +20 \\ 180 + 625 = (200 + 625) - 20 = \square \end{array}$$

$370 + 190$

$280 + 345$

$460 + 380$

$290 + 256$



Віднімання трицифрових чисел способом округлення

Попрацюйте разом

1 Доповніть рівності другим доданком.

$$360 + 40 = 400$$

$$497 + 3 = 500$$

$$790 + \square = 800$$

$$693 + \square = 700$$

$$280 + \square = 300$$

$$294 + \square = 300$$

2 Обчисліть усно, скориставшись підказкою.

$$460 - 200$$

$$680 - 300$$

$$420 - 100$$

$$680 - 500$$

$$760 - 500$$

$$870 - 500$$

$$640 - 400$$

$$520 - 400$$

$$630 - 200$$

$$770 - 300$$

3 Розгляньте, як виконували віднімання способом округлення числа.

$$460 - 295 = (460 - 300) + 5$$

$$720 - 380 = (720 - 400) + 20$$

$$620 - 299$$

$$740 - 196$$

$$580 - 290$$



Запам'ятай!

При округленні числа, вираженого від'ємником, до результату додаємо число, яким доповнювали цей від'ємник.

Попрацюйте в парах

4 Знайдіть значення виразів способом округлення.

$$760 - 390$$

$$850 - 495$$

$$860 - 699$$

$$520 - 289$$

$$670 - 298$$

$$510 - 390$$

Обміняйтеся зошитами з однокласником чи однокласницею. Чи збіглися ваші результати? Якщо ні — з'ясуйте, хто припустився помилки. Виправте її разом.

Попрацюй самостійно

5 $870 - 490$



$710 - 397$

$620 - 480$

6 Постав до задачі два запитання та розв'яжи її.

Наплічник коштує 360 грн. Він на 199 грн дорожчий від конструктора.

- 7 За малюнком склади і розв'яжи задачу із двома запитаннями.

У мами —    } ? на ?

У тата —   }

- 8 Розв'яжи рівняння, застосовуючи спосіб округлення числа. Виконай перевірку.

$$x + 296 = 400$$

$$x + 394 = 700$$

$$x + 596 = 800$$

- 9 Побудуй прямокутник, який не є квадратом і периметр якого дорівнює 12 см. Обговоріть з однокласниками ваші варіанти.

- 10 На екскурсію до Львова приїхали два класи по 24 учні в кожному в супроводі дорослих: двох вчителів, двох батьків і медичної сестри. На ночівлю всі зупинилися в готелі. Учні спали в 4-місних номерах, учителі й батьки — у 2-місних, а медсестра в одномісному номері. Скільки знадобилося 4-місних номерів? 2-місних? усього номерів?

- 11 За таблицею з'ясуй, хто на якій доріжці змагався. Які дані зайві?

Місце	Прізвище	Час
1-ше	Коваленко О.	1 хв 3 с
2-ге	Яструб Л.	1 хв 8 с
3-тє	Гольдман І.	1 хв 10 с
4-те	Мосейчук Т.	1 хв 15 с
5-те	Гора М.	1 хв 18 с

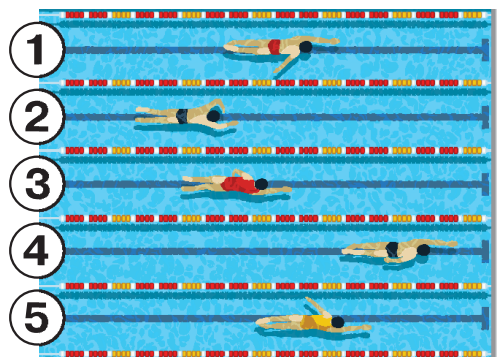

- А. За коротким записом склади та розв'яжи задачу.

230 грн {  — 194 грн } на ?

{  — ? }

- Б. Знайди значення різниць, застосовуючи спосіб округлення числа.

$$750 - 398$$

$$840 - 480$$

$$450 - 297$$

$$920 - 194$$

$$670 - 290$$

$$530 - 180$$



Залежність значення суми від зміни одного з доданків

Попрацюйте разом

1 Порівняйте числа.

$620 > 400$ на

$724 > 500$ на

$320 < 560$ на

$570 < 690$ на

$270 < 890$ на

$840 > 290$ на

2 Дослідіть, як зміниться сума від збільшення одного з доданків.

Для шкільного свята купили 70 жовтих повітряних кульок і 20 блакитних. Потім докупили ще 8 блакитних кульок. Скільки всього повітряних кульок купили спочатку? Скільки кульок стало потім?



Запам'ятай!

Сума збільшиться на стільки, на скільки збільшиться один із доданків.

3 Дослідіть, як зміниться сума від зменшення одного з доданків. Запиши самостійно складені рівності. Зробіть разом висновок.

Перший доданок	460	460	460	460	460	460
Другий доданок	280	270	260	250	240	230
Сума	?	?	?	?	?	?



Попрацюйте в парах

4 Добери три значення змінної та запропонуй однокласнику чи однокласниці обчислити вираз $250 + d$.

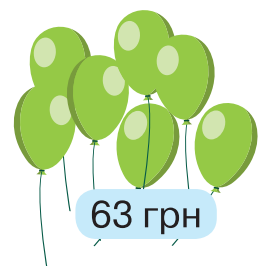
5 За 7 однакових повітряних кульок заплатили 63 грн. Скільки таких кульок можна купити на 72 грн?



- 6 За 5 ручок заплатили 35 грн. Скільки можна купити зошитів на 54 грн, якщо ціна зошита вища за ціну ручки на 2 грн?

Товар	Ціна	Кількість	Вартість
	?	5 шт.	35 грн
	?, на 2 грн більше	?	54 грн

Попрацюй самостійно

- 7 Склади та запиши вирази. Обчисли їх значення.

Суму чисел 260 і 120 збільшити на 99.

800 зменшити на суму чисел 420 і 198.

Частку чисел 72 і 9 збільшити в 7 разів.

Добуток чисел 5 і 6 зменшити в 10 разів.

- 8 Побудуй у зошиті відрізок, довжина якого у 8 разів менша за 40 см.

- 9 За числовими прямими і схемами склади рівності.



$$\square + \square = \square$$

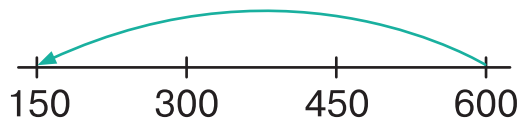

$$\square - \square = \square$$

- 10 Між Тетянкою та її дев'ятьма однокласниками розділили порівну 20 льодяників. По скільки льодяників отримала кожна дитина?

 А. $410 + 150$ $290 - 130$ $320 + 80$ $600 - 240$
 $120 + 180$ $420 - 160$ $500 - 30$ $350 + 150$

- Б. За 1 дес. яєць заплатили 30 грн. Скільки можна купити пачок томатної пасти на 20 грн, якщо 1 яйце дешевше від 1 пачки томатної пасти на 2 грн?





Залежність значення різниці від зміни від'ємника або зменшуваного

Попрацюйте разом

- 1 $340 > 230$ на $860 > 300$ на $560 < 700$ на
 $760 > 320$ на $870 > 400$ на $480 < 500$ на

- 2 Складіть і розв'яжіть задачі.

	Було (зменшуване)	Витратила (від'ємник)	Решта (різниця)
Зоя 		15 грн	<input type="text"/> грн
Ніна 		20 грн	<input type="text"/> грн

У кого залишилося більше (менше) грошей? Чому?

- 3 Дослідіть, як змінюється різниця від зміни від'ємника. Прочитайте висновки. Запишіть рівності.

	Збільшуємо від'ємник			Зменшуємо від'ємник		
Зменшуване	40	40	40	40	40	40
Від'ємник	10	20	30	30	20	10
Різниця	30	?	?	10	?	?

Висновки. Від збільшення від'ємника різниця зменшується.
Від зменшення від'ємника різниця збільшується.

- 4 Дослідіть, як змінюється різниця від зміни зменшуваного. Прочитайте висновок. Запишіть рівності.

	Збільшуємо зменшуване				Зменшуємо зменшуване			
Зменшуване	50	60	70	80	50	40	30	20
Від'ємник	20	20	20	20	20	20	20	20
Різниця	30	?	?	?	30	?	?	?

Висновки. Від збільшення зменшуваного різниця збільшується.
Від зменшення зменшуваного різниця зменшується.

Попрацюйте в парах

5 Складіть вираз зі змінною.

Зменшуване — 780, від'ємник — змінне число.

Доберіть три значення змінної в межах 80 й обчисліть. Обміняйтеся зошитами і перевірте результати.

6 Маса дині — 2 кг 300 г, а кавуна — на 3 кг 150 г більша. Маса гарбуза на 2 кг 120 г більша, ніж маса дині та кавуна разом. Яка маса кавуна? А гарбуза?

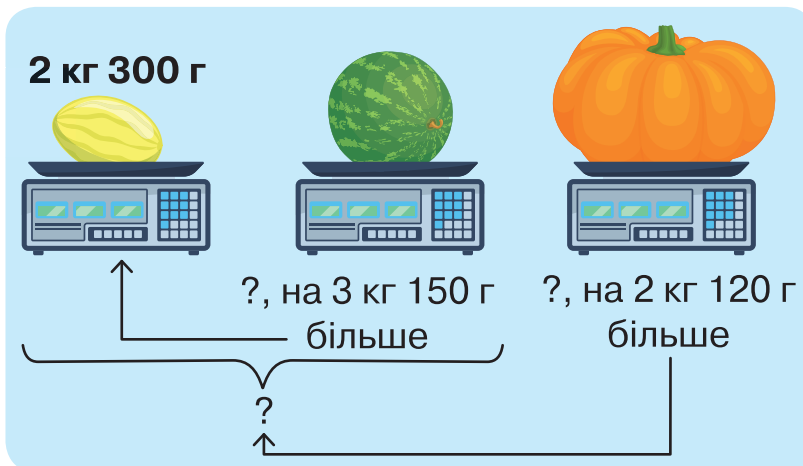

- 1) кг г + кг г
- 2) кг г + кг г
- 3) кг г + кг г

Попрацюй самостійно

7 Склади задачу, подібну до попередньої, про масу яблука (200 г), груші (270 г) та грейпфрута (500 г). Розв'яжи її.

8 Склади рівняння і розв'яжи їх. Виконай перевірку.

Невідоме число збільшили в 6 разів і одержали 42.

35 зменшили в кілька разів і одержали 7.

Невідоме число зменшили на 120 і одержали 400.

9 Олена нижча від Наталі на 5 см. Наталя вища за Ірину на 13 см. Хто з дівчаток найвищий? Придумай подібну задачу про своїх друзів. Запропонуй однокласнику чи однокласниці розв'язати її.

 $x \cdot 7 = 362 - 320$

$(260 + 40) - x = 100$



Перевір свої досягнення

1 Обчисли, застосовуючи спосіб округлення числа.

А.

$$360 - 190 = (360 - 200) + 10 = \square$$

$520 - 380$

$710 - 290$

$$560 - 299 = (560 - 300) + 1 = \square$$

$760 - 199$

$440 - 198$

Б.

$$720 - 499$$

$$405 + 396$$

$$330 + 580$$

$256 + 298$

$340 + 198$

$770 - 490$

$555 - 197$

$681 - 299$

$166 + 370$

2 Обчисли за підказками.

$$130 + 80 = (130 + 70) + 10 = \square$$

$360 + 70$

$370 + 80$

$560 + 80$

$170 + 70$

$280 + 40$

$480 + 50$

$$430 - 80 = (430 - 30) - 50 = \square$$

$720 - 50$

$820 - 70$

$510 - 40$

$810 - 90$

$640 - 50$

$730 - 60$

$$380 + 290 = 500 + 170 = \square$$

$260 + 180$

$620 + 190$

$420 + 390$

$570 + 240$

$140 + 570$

$670 + 150$

$$680 - 290 = (680 - 200) - 90 = \square$$

$820 - 390$

$570 - 290$

$920 - 370$

$650 - 170$

3 Сума трьох чисел 930. Сума першого і другого числа 530. Сума другого і третього — 720. Знайди кожне число окремо. Виконай перевірку.

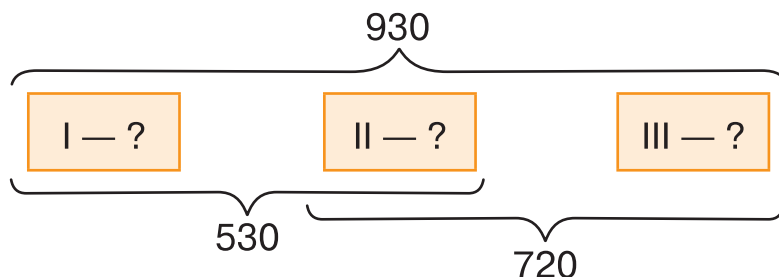

4 На скільки одна вежа вища за іншу? Склади всі можливі рівності.



Ейфелева
вежа (Париж,
Франція)

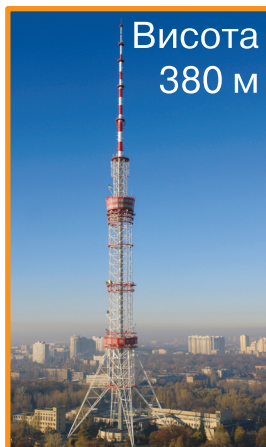

Київська
телевежа
(Україна)

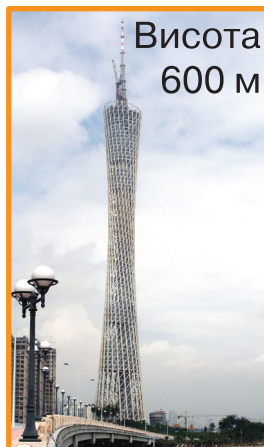

Телевежа
Гуанчжоу
(Китай)



Токійське
небесне дерево
(Японія)

5 За таблицею склади рівності на додавання, щоразу збільшуючи другий доданок на 10. Як змінюється сума?

Перший доданок	130	130	130	130	130	130
Другий доданок	210	□	□	□	□	□
Сума	340	?	?	?	?	?

6 За таблицею склади рівності на віднімання, щоразу зменшуючи зменшуване на 5. Потім зменшуй від'ємник на 5. Як змінюється різниця?

Зменшуване	490	Менше на 5	Менше на 5	490	490	490
Від'ємник	180	180	180	Менше на 5	Менше на 5	Менше на 5
Різниця	310	?	?	?	?	?

7 Розв'яжи задачу різними способами.

У трьох кошиках — 100 гривів. У першому кошику — 46 гривів, а в другому — 23. Скільки гривів у третьому кошику?

8 Постав два запитання до умови задачі. Розв'яжи складені задачі.

У першому літньому таборі відпочивало 150 дітей, у другому — 200. До першого табору прибуло ще 48 дітей, а до другого — 35.

РОЗДІЛ 4. ПИСЬМОВЕ ДОДАВАННЯ І ВІДНІМАННЯ В МЕЖАХ 1000





Письмове додавання і віднімання без переходу через розряд

- 1 Запиши, скільки окремо одиниць у кожному розряді числа. Скористайся зразком.

$$452 = 4 \text{ сот.}, 5 \text{ дес.}, 2 \text{ од.}$$

726, 348, 219, 876.

-  — 1 сотня
-  — 1 десяток
-  — 1 одиниця

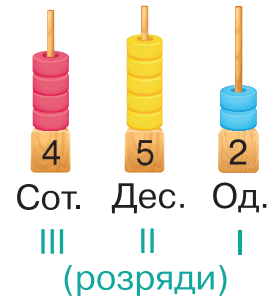

- 2 Дізнайся, як виконувати письмово додавання і віднімання трицифрових чисел без переходу через розряд.



Письмове додавання і віднімання — це виконання дій стовпчиком. Для цього багатоцифрові числа записують одне під одним.

Письмове додавання

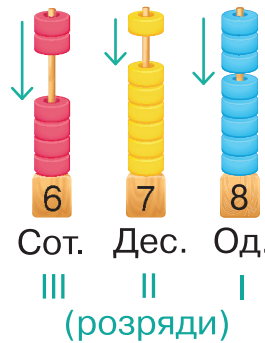
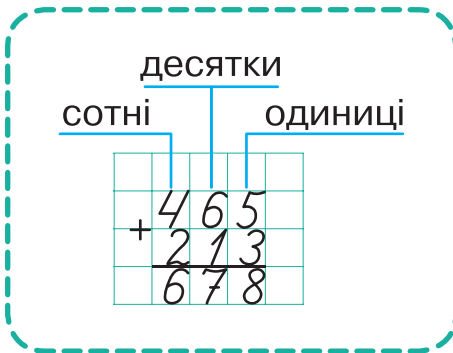

Починають додавати одиниці до одиниць, потім додають десятки до десятків і, насамкінець, сотні до сотень.

Письмове віднімання

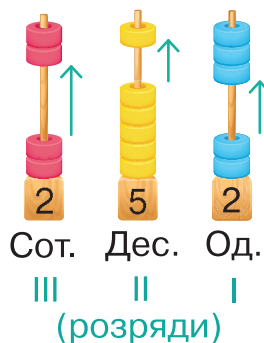
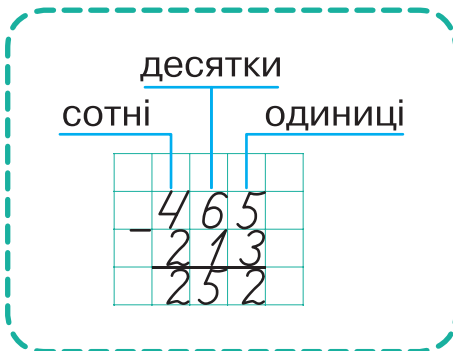

Починають віднімати одиниці від одиниць, потім віднімають десятки від десятків і, насамкінець, сотні від сотень.

3 Обчисли значення виразів письмово.

$$\begin{array}{r} + 563 \\ + 232 \\ \hline *** \end{array} \quad \begin{array}{r} - 563 \\ - 232 \\ \hline *** \end{array} \quad \begin{array}{r} + 754 \\ + 243 \\ \hline *** \end{array} \quad \begin{array}{r} - 754 \\ - 243 \\ \hline *** \end{array} \quad \begin{array}{r} + 867 \\ + 120 \\ \hline *** \end{array} \quad \begin{array}{r} - 856 \\ - 742 \\ \hline *** \end{array}$$

4 Попрацюй за варіантами.

$$\begin{array}{r} + 427 \\ + 351 \\ \hline *** \end{array} \quad \begin{array}{r} - 675 \\ - 450 \\ \hline *** \end{array} \quad \begin{array}{r} + 787 \\ + 112 \\ \hline *** \end{array}$$

$$\begin{array}{r} + 342 \\ + 347 \\ \hline *** \end{array} \quad \begin{array}{r} - 587 \\ - 365 \\ \hline *** \end{array} \quad \begin{array}{r} - 962 \\ - 742 \\ \hline *** \end{array}$$

$$\begin{array}{r} + 324 \\ + 5** \\ \hline *57 \end{array} \quad \begin{array}{r} - 653 \\ - 4** \\ \hline *31 \end{array} \quad \begin{array}{r} + 452 \\ + 3** \\ \hline *62 \end{array}$$

$$\begin{array}{r} + 572 \\ + 324 \\ \hline *** \end{array} \quad \begin{array}{r} - 758 \\ - 630 \\ \hline *** \end{array} \quad \begin{array}{r} - 768 \\ - 346 \\ \hline *** \end{array}$$

5 Розв'яжи задачу. Виконай обчислення письмово.

За три дні туристи проїхали автобусом 579 км. Першого дня вони подолали 125 км, а другого — 143 км. Скільки кілометрів проїхали туристи третього дня?

Розв'язуємо так:

1)
$$\begin{array}{r} 125 \\ + 143 \\ \hline *** \end{array} \text{ (км) — ... ;}$$

2)
$$\begin{array}{r} 579 \\ - *** \\ \hline *** \end{array} \text{ (км).}$$

Відповідь: кілометрів проїхали туристи третього дня.

6 Велосипедистка мала проїхати 60 км. Після першого дня їй залишилося проїхати половину того, що вже проїхала. Скільки кілометрів залишилося проїхати велосипедистці?

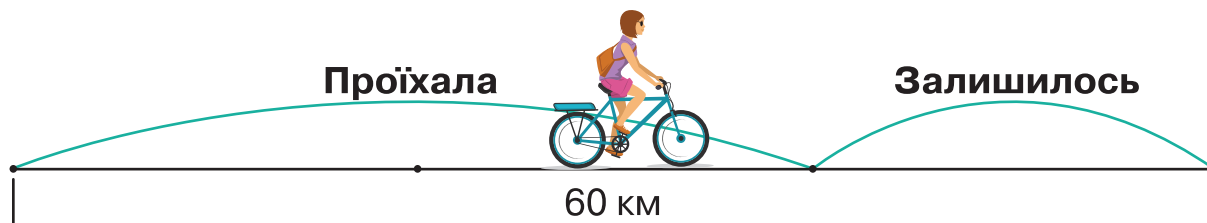

Обчисли значення виразів письмово.

$624 + 235$

$764 - 321$

$524 + 362$

$678 - 453$



Додавання з одним переходом через розряд: вирази виду $325 + 246$

1 Запиши числа, у яких: 3 сот., 2 дес., 4 од.; 5 сот., 4 дес., 8 од.; 7 сот., 2 дес., 4 од.; 5 сот., 3 дес., 7 од.; 9 сот.; 6 сот., 6 од.

2 Запиши за зразком.

14 — це 1 дес. і 4 од.

27 — це дес. і од.

15 — це дес. і од.

19 — це дес. і од.

3 Розглянь зразок письмового додавання і прочитай пояснення.

Починаємо додавати з одиниць.

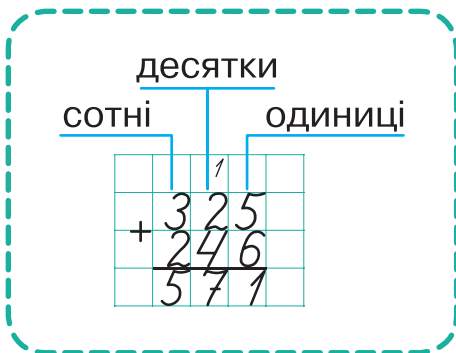

- До 5 додати 6, буде 11, або 1 дес. 1 од. Цифру 1 пишемо під одиницями, а 1 дес. позначаємо над десятками.
- До 2 дес. додати 4 дес., буде 6 дес. та ще 1 дес. Одержимо 7 дес. Цифру 7 запишемо під десятками.
- До 3 сот. додати 2 сот., буде 5 сот. Цифру 5 запишемо під сотнями.
- Одержимо число 571.

4 Знайди письмово значення сум.

345 і 236

714 і 237

525 і 368

423 і 238

5 Попрацюй за варіантами.

Знайди письмово суму чисел:

624 і 237;

457 і 236;

635 і 128;

243 і 338.

$$\begin{array}{r} 1 \\ + 325 \\ + 158 \\ \hline * 83 \end{array}$$

$$234 + 129 = \square$$

$$747 + 215 = \square$$

$$526 + 245 = \square$$

Склади два вирази на додавання трицифрових чисел, у яких сума одиниць більша за 10.

Знайди письмово суму чисел:

548 і 323;

329 і 248;

624 і 267;

228 і 316.

6 Розв'яжи задачу. Обчислення виконай письмово.

У четвер Національний музей історії України відвідали 136 школярів, у п'ятницю — на 128 більше, а в суботу — на 129 школярів більше, ніж у п'ятницю. Скільки школярів відвідали музей у суботу?

7 За малюнками склади і розв'яжи дві задачі про купівлю м'ячів.



326 грн



415 грн



269 грн

8 Обчисли письмово значення виразів.

$$724 + (429 - 312)$$

$$(769 + 127) - (326 + 237)$$

9 В 1 л морської води розчинено 35 г солі. Скільки грамів солі в 4 л морської води? А в 5 л? (Склади рівності на додавання.)

10 За 6 днів коти в мініпритулку з'їдають 12 кг сухого корму. На скільки днів вистачить 21 кг корму, якщо котів стане більше, а тому вони з'їдатимуть щодня на 1 кг сухого корму більше?

11 За допомогою схеми перевір, істинні твердження чи хибні. Склади своє істинне твердження.

Океани та моря, води в атмосфері та води суходолу становлять гідросферу Землі.

Океани та моря не належать до вод атмосфери чи суходолу.

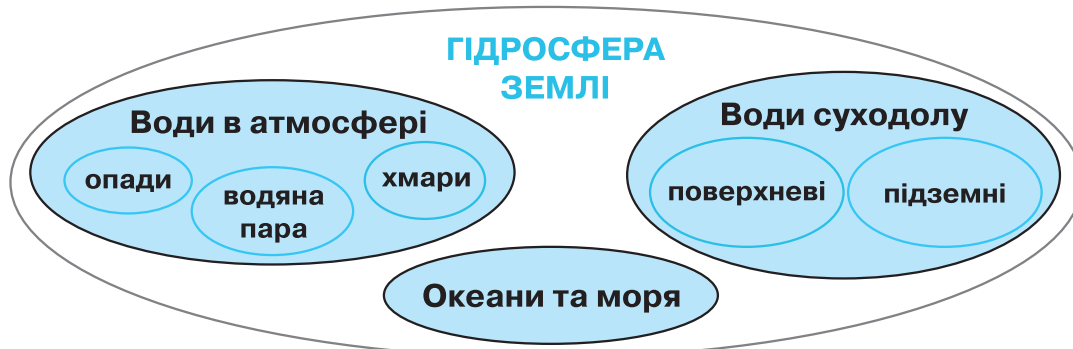

🏠 Знайди письмово суму чисел: 368 і 423, 627 і 135, 467 і 228, 359 і 235, 638 і 129.



Додавання виду $427 + 243$, $527 + 381$

Попрацюйте разом

1 Спишіть, уставляючи пропущені числа.

$$4 \text{ од.} + \square \text{ од.} = 10 \text{ од.} = 1 \text{ дес.} \quad 8 \text{ дес.} + \square \text{ дес.} = 10 \text{ дес.} = 1 \text{ сот.}$$

$$7 \text{ од.} + \square \text{ од.} = 10 \text{ од.} = \square \text{ дес.} \quad 6 \text{ дес.} + \square \text{ дес.} = 10 \text{ дес.} = 1 \text{ сот.}$$

2 Розгляньте зразки письмового додавання і прочитайте пояснення.

Зверніть увагу на додавання **одиниць**.

		1		
	5	2	7	
+	2	4	3	
	7	7	0	

До 7 од. додати 3 од., буде 10 од.

10 од. — це 1 десяток, який позначаємо над десятками і додаємо до десятків. Далі продовжуємо обчислення. Одержимо число 770.

Зверніть увагу на додавання **десятків**.

		1		
	5	2	7	
+	3	8	1	
	9	0	8	

До 2 дес. додати 8 дес., буде 10 дес.

10 дес. — це 1 сотня, яку позначаємо над сотнями і додаємо до сотень. Одержимо число 908.



Запам'ятай!

10 одиниць нижчого розряду становлять 1 одиницю вищого розряду.

3 Знайдіть значення сум.

$$\begin{array}{r} + 236 \\ + 454 \\ \hline *** \end{array}$$

$$\begin{array}{r} + 732 \\ + 148 \\ \hline *** \end{array}$$

$$\begin{array}{r} + 635 \\ + 245 \\ \hline *** \end{array}$$

$$\begin{array}{r} + 724 \\ + 183 \\ \hline *** \end{array}$$

$$\begin{array}{r} + 667 \\ + 242 \\ \hline *** \end{array}$$

$$\begin{array}{r} + 217 \\ + 492 \\ \hline *** \end{array}$$

Попрацюйте в парах

4 Виконайте обчислення письмово з коментуванням.

$467 + 213$

$523 + 284$

$541 + 339$

$562 + 343$

5 У кондитерському цеху першого дня використали 215 кг цукру, другого — на 115 кг цукру більше. Яку масу цукру використали протягом двох днів разом?

Попрацюй самостійно

- 6 Водій планував маршрут поїздки. Він має виїхати з Полтави в Черкаси, а наступного дня вирушити з Черкас до Вінниці. Скільки всього кілометрів проїде водій, якщо відстань між Полтавою і Черкасами 239 км, а між Черкасами і Вінницею — на 2 км більша?



7 $328 + 132$ $534 + 271$ $366 + 442$

- 8 Склади і розв'яжи задачу за коротким записом.

У Галини —  у ? р.

У Максима — 

9 $3 \text{ м } 40 \text{ см} + 60 \text{ см} = \square \text{ м}$ $4 \text{ ц } 30 \text{ кг} + 70 \text{ кг} = \square \text{ ц}$
 $5 \text{ м } 20 \text{ см} + 80 \text{ см} = \square \text{ м}$ $6 \text{ ц } 20 \text{ кг} + 80 \text{ кг} = \square \text{ ц}$
 $6 \text{ м } 10 \text{ см} + 90 \text{ см} = \square \text{ м}$ $2 \text{ ц } 50 \text{ кг} + 50 \text{ кг} = \square \text{ ц}$

- 10 Добери по два значення змінної, щоб справдилися нерівності.

$$350 - a < 150$$

$$350 - 150 = 200$$

$$a > 200$$

$$a = 210, 220.$$

$$350 - a > 150$$

$$350 - 150 = 200$$

$$a < 200$$

$$a = 190, 180.$$

$$620 - a > 300$$

$$450 - c < 120$$

$$b - 240 < 350$$

$$d - 110 > 220$$

- 11 У шахи грали 3 хлопчики. Кожний зіграв по 2 партії з кожним. Скільки всього було зіграно партій?



$$\begin{array}{r} + 345 \\ + 235 \\ \hline *** \end{array}$$

$$\begin{array}{r} + 284 \\ + 325 \\ \hline *** \end{array}$$

$$\begin{array}{r} + 626 \\ + 344 \\ \hline *** \end{array}$$

$$\begin{array}{r} + 275 \\ + 432 \\ \hline *** \end{array}$$

$$\begin{array}{r} + 124 \\ + 385 \\ \hline *** \end{array}$$

$$\begin{array}{r} + 426 \\ + 134 \\ \hline *** \end{array}$$



ВПРАВИ НА ЗАКРІПЛЕННЯ

1 Поясни, як письмово виконати додавання і віднімання. Обчисли по три вирази з кожного рядка.

$$\begin{array}{r} 1) \quad 562 \\ + 334 \\ \hline *** \end{array} \quad \begin{array}{r} 834 \\ - 421 \\ \hline *** \end{array} \quad \begin{array}{r} 726 \\ + 242 \\ \hline *** \end{array} \quad \begin{array}{r} 864 \\ - 543 \\ \hline *** \end{array} \quad \begin{array}{r} 524 \\ + 364 \\ \hline *** \end{array}$$

$$\begin{array}{r} 2) \quad \overset{1}{7}26 \\ + 257 \\ \hline *** \end{array} \quad \begin{array}{r} 279 \\ + 315 \\ \hline *** \end{array} \quad \begin{array}{r} 427 \\ + 368 \\ \hline *** \end{array} \quad \begin{array}{r} 425 \\ + 239 \\ \hline *** \end{array} \quad \begin{array}{r} 524 \\ + 347 \\ \hline *** \end{array}$$

$$\begin{array}{r} 3) \quad \overset{1}{4}27 \\ + 563 \\ \hline *** \end{array} \quad \begin{array}{r} 268 \\ + 412 \\ \hline *** \end{array} \quad \begin{array}{r} 835 \\ + 145 \\ \hline *** \end{array} \quad \begin{array}{r} 643 \\ + 237 \\ \hline *** \end{array} \quad \begin{array}{r} 326 \\ + 414 \\ \hline *** \end{array}$$

$$\begin{array}{r} 4) \quad \overset{1}{2}62 \\ + 146 \\ \hline *** \end{array} \quad \begin{array}{r} 384 \\ + 225 \\ \hline *** \end{array} \quad \begin{array}{r} 762 \\ + 147 \\ \hline *** \end{array} \quad \begin{array}{r} 418 \\ + 391 \\ \hline *** \end{array} \quad \begin{array}{r} 673 \\ + 235 \\ \hline *** \end{array}$$

2 У понеділок сайт школи відвідало 226 користувачів інтернету, у вівторок — на 134 користувачі більше, а в середу — на 220 менше, ніж у вівторок. Скільки користувачів інтернету відвідало сайт школи у вівторок і середу?

3 Розв'яжи задачу різними способами.

На трьох ділянках росте 500 дерев. На першій і другій ділянці — 350 дерев, а на другій і третій — 290. Скільки дерев росте на кожній ділянці?

4 Розв'яжи рівняння та виконай перевірку.

$$x - 724 = 247$$

$$579 - x = 345$$

$$x + 367 = 498$$

5 За коротким записом склади задачу про збирання урожаю груш із трьох дерев. Розв'яжи її різними способами.

$$76 \text{ кг} \left\{ \begin{array}{l} \text{I д.} - ? \\ \text{II д.} - ? \\ \text{III д.} - ? \end{array} \right\} \left. \begin{array}{l} \\ \\ \end{array} \right\} \begin{array}{l} 53 \text{ кг} \\ 51 \text{ кг} \end{array}$$

6 Виконай обчислення письмово.

$$523 + 236$$

$$264 + 326$$

$$825 + 147$$

$$347 + 262$$



Віднімання з одним переходом через розряд: вирази виду $450 - 127$, $506 - 245$

1 Доповни рівності.

$$5 \text{ дес.} - \square \text{ дес.} = 1 \text{ дес.} = 10 \quad 4 \text{ сот.} - \square \text{ сот.} = 1 \text{ сот.} = 10 \text{ дес.}$$

$$7 \text{ дес.} - \square \text{ дес.} = 1 \text{ дес.} = 10 \quad 8 \text{ сот.} - \square \text{ сот.} = 1 \text{ сот.} = 10 \text{ дес.}$$

2 Розглянь зразки письмового віднімання і прочитай пояснення.

$$\begin{array}{r} \text{.10} \\ 450 \\ - 127 \\ \hline 323 \end{array}$$

- Починаємо обчислення з одиниць. Від нуля (0) одиниць не можна відняти 7 од., тому беремо 1 дес. (10 од.) від 5 дес. і позначаємо це крапкою над десятками. Від 10 відняти 7, буде 3. Цифру 3 запишемо під одиницями.
- Від 4 дес., що залишилися, віднімемо 2 дес. і одержимо 2 дес. Цифру 2 запишемо під десятками.
- Від 4 сот. відняти 1 сот., буде 3 сот. Цифру 3 запишемо під сотнями. Одержимо число 323.

$$\begin{array}{r} \text{.10} \\ 506 \\ - 245 \\ \hline 261 \end{array}$$

- Починаємо обчислення з одиниць. Від 6 відняти 5, буде 1. Запишемо цифру 1 під одиницями.
- Від 0 дес. не можна відняти 4 дес., тому беремо 1 сот. (10 дес.) від 5 сот. і позначаємо це крапкою над сотнями. Віднімаємо десятки, а потім — сотні. Одержимо число 261.

3 Знайди значення різниць.

$$\begin{array}{r} \text{.10} \\ 670 \\ - 347 \\ \hline *** \end{array}$$

$$\begin{array}{r} \text{.10} \\ 880 \\ - 243 \\ \hline *** \end{array}$$

$$\begin{array}{r} \text{.10} \\ 850 \\ - 428 \\ \hline *** \end{array}$$

$$\begin{array}{r} \text{.10} \\ 705 \\ - 372 \\ \hline *** \end{array}$$

$$\begin{array}{r} \text{.10} \\ 804 \\ - 281 \\ \hline *** \end{array}$$

$$\begin{array}{r} \text{.10} \\ 509 \\ - 396 \\ \hline *** \end{array}$$

4 Попрацюй за варіантами. Виконай віднімання.

$$\begin{array}{r} 860 \\ - 247 \\ \hline *** \end{array}$$

$$\begin{array}{r} 407 \\ - 184 \\ \hline *** \end{array}$$

$$\begin{array}{r} 670 \\ - 346 \\ \hline *** \end{array}$$

$$\begin{array}{r} \text{.10} \\ 740 \\ - 315 \\ \hline *** \end{array}$$

$$\begin{array}{r} \text{.10} \\ 870 \\ - 436 \\ \hline *** \end{array}$$

$$\begin{array}{r} \text{.10} \\ 605 \\ - 384 \\ \hline *** \end{array}$$

$$\begin{array}{r} 570 \\ - 32^* \\ \hline **2 \end{array} \quad \begin{array}{r} 807 \\ - 2^*4 \\ \hline *4^* \end{array} \quad \begin{array}{r} 950 \\ - 42^* \\ \hline **5 \end{array}$$

$$\begin{array}{r} 607 \\ - 282 \\ \hline *** \end{array} \quad \begin{array}{r} 670 \\ - 248 \\ \hline *** \end{array} \quad \begin{array}{r} 840 \\ - 329 \\ \hline *** \end{array}$$

5 Постав запитання і розв'яжи задачі.

А. Довжина р. Ірпінь у межах України 162 м, а р. Хорол — 308 м.

Б. Довжина Гаванського мосту в Києві 380 м, а пішохідно-велосипедного мосту через Володимирський узвіз — 216 м.

6 Склади і розв'яжи задачу про сплату комунальної послуги.

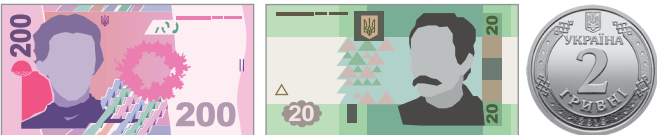
Було	Витратили	Залишилось
550 грн		?

7 Запиши вирази й обчисли їх значення.

Суму чисел 365 і 423 зменшити на суму чисел 305 і 126.

Різницю чисел 760 і 248 збільшити на різницю чисел 400 і 100.

8 Дах якого будинку зображено зліва? Назви відповідну букву.

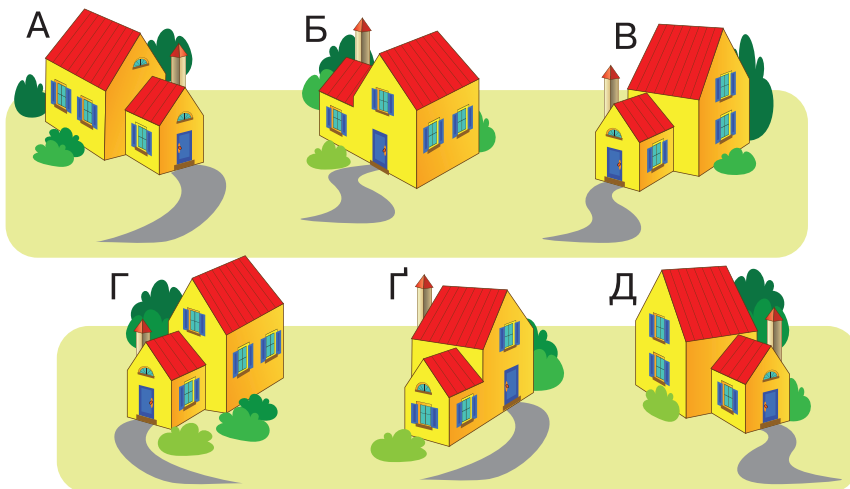
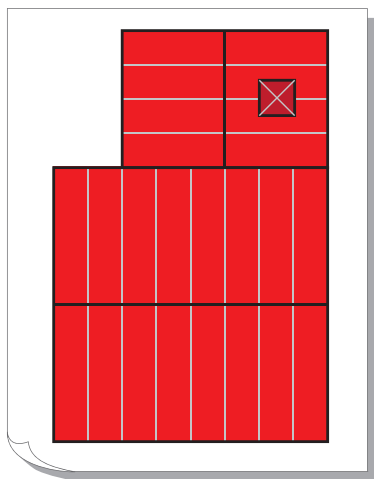

🏠 Знайди письмово значення різниць.

$750 - 128$

$408 - 124$

$560 - 346$

$306 - 144$

$360 - 248$

$405 - 283$

$870 - 536$

$904 - 372$



Додавання з двома переходами через розряд: вирази виду $645 + 178$

Попрацюйте разом

- Усно збільшіть числа 7, 8, 6, 2, 4, 5, 3 на 9.
- Розгляньте зразок письмового додавання і прочитайте пояснення.

$$\begin{array}{r}
 1 1 \\
 645 \\
 + 178 \\
 \hline
 823
 \end{array}$$

- Починаємо обчислення з одиниць. До 5 додати 8, буде 13 — це 1 дес. і 3 од. Цифру 3 пишемо під одиницями, а 1 дес. позначаємо над десятками.
- До 4 дес. додати 7 дес. і ще 1 дес., буде 12 дес. — це 1 сот. і 2 дес. Цифру 2 пишемо під десятками, а 1 сот. позначаємо над сотнями.
- Додаємо сотні. Одержуємо число 823.

- Знайдіть значення сум.

$$\begin{array}{r}
 11 \\
 567 \\
 + 275 \\
 \hline

 \end{array}$$

$$\begin{array}{r}
 11 \\
 264 \\
 + 357 \\
 \hline

 \end{array}$$

$$\begin{array}{r}
 584 \\
 + 238 \\
 \hline

 \end{array}$$

$$\begin{array}{r}
 265 \\
 + 367 \\
 \hline

 \end{array}$$

$$\begin{array}{r}
 156 \\
 + 385 \\
 \hline

 \end{array}$$

$$\begin{array}{r}
 147 \\
 + 278 \\
 \hline

 \end{array}$$

Попрацюйте в парах

- Доповніть розряд одиниць у другому доданку, спираючись на підказки — число одиниць у значенні суми. Обчисліть.

$$\begin{array}{r}
 456 \\
 + 27* \\
 \hline
 **1
 \end{array}$$

$$\begin{array}{r}
 367 \\
 + 25* \\
 \hline
 **1
 \end{array}$$

$$\begin{array}{r}
 757 \\
 + 16* \\
 \hline
 **2
 \end{array}$$

$$\begin{array}{r}
 468 \\
 + 25* \\
 \hline
 **2
 \end{array}$$

$$\begin{array}{r}
 224 \\
 + 29* \\
 \hline
 **3
 \end{array}$$

$$\begin{array}{r}
 276 \\
 + 35* \\
 \hline
 **4
 \end{array}$$

- Розв'яжіть задачу. Складіть нерівність.

В Олеся 150 грн, а в Дениса — на 100 грн більше. Чи вистачить близнюкам усіх грошей, щоб придбати комплект для гри в бадмінтон за 500 грн?



500 грн

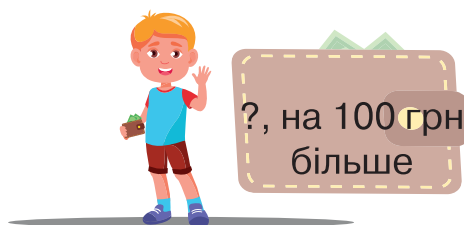

Попрацюй самостійно

- 6 Розв'яжи задачі про висоту українських гір. Виконай обчислення письмово.

Гора Камула на 147 м вища за гору Бельмак-Могила, яка заввишки 324 м. Яка висота гори Камула?

Гора Могила-Мечетна заввишки 367 м, а гора Берда — на 149 м вища. Яка висота гори Берда?

- 7 У 9 однакових банок розлили порівну 27 л сливового соку. Скільки потрібно банок місткістю на 1 л менше, щоб розлити 18 л соку?

- 8 За 4 год стажер сервісного центру опрацьовує на комп'ютері 20 документів. Скільки документів опрацює стажер за такий самий час, якщо щогодини буде опрацьовувати на 2 документи більше?

- 9 Ознайомся із давніми одиницями довжини. Доповни рівності.

1 дюйм дорівнює приблизно 2 см 5 мм

3 дюйми = см мм

4 дюйми = см

1 вершок дорівнює приблизно 4 см 5 мм

4 вершки = см

5 вершків = см мм

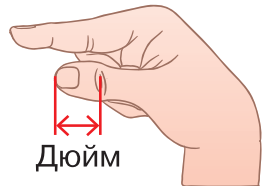

Дюйм



Вершок



За часів Русі-України дюйм дорівнював довжині трьох зернин ячменю із середньої частини колоска.

Ширину двох складених разом пальців — вказівного і середнього — називали вершком.



Розв'яжи рівняння за зразком. Виконай перевірку.

$$x - 125 = 248$$

$$x = 248 + 125$$

$$x = \square$$

$$\square - 125 = 248$$

$$\square = 248$$

	2	4	8	
+	1	2	5	
	*	*	*	

Перевірка

	*	*	*	
-	1	2	5	
	2	4	8	

$$x - 423 = 318$$

$$670 - x = 326$$

$$506 - x = 245$$

$$x + 627 = 820$$



Віднімання з двома переходами через розряд: вирази виду $734 - 546$

Попрацюйте разом

1 Усно зменшіть число 12 на 3, 6, 8, 9, 4, 7.

Усно зменшіть число 14 на 5, 6, 8, 9.

2 Запишіть число, у якому:

1 дес., 4 од.;

1 дес., 5 од.;

1 дес., 7 од.;

1 дес., 9 од.;

1 дес., 6 од.;

1 дес., 2 од.;

1 дес., 8 од.;

1 дес., 3 од.

3 Розгляньте зразок письмового віднімання і прочитайте пояснення.

$$\begin{array}{r} \overset{10}{\overset{10}{7}} \overset{10}{3} \overset{10}{4} \\ - 546 \\ \hline 188 \end{array}$$

- Починаємо обчислення з одиниць. Від 4 не можна відняти 6, тому беремо 1 дес. (10 од.) від 3 дес. і позначаємо крапкою.

1 дес. і 4 од. — це 14; від 14 відняти 6, буде 8. Записуємо цифру 8 під одиницями.

- Від 2 дес., які залишилися, не можна відняти 4 дес., тому беремо 1 сотню (10 дес.) від 7 сот. і теж позначаємо крапкою. 10 дес. і 2 дес. — це 12 дес. Від 12 дес. відняти 4 дес., буде 8 дес. Записуємо цифру 8 під десятками.

- Далі віднімаємо сотні від сотень. Одержимо число 188.

4 Знайдіть значення різниць.

$$\begin{array}{r} \overset{10}{\overset{10}{7}}45 \\ - 576 \\ \hline *** \end{array}$$

$$\begin{array}{r} \overset{10}{\overset{10}{8}}42 \\ - 678 \\ \hline *** \end{array}$$

$$\begin{array}{r} 723 \\ - 386 \\ \hline *** \end{array}$$

$$\begin{array}{r} 524 \\ - 367 \\ \hline *** \end{array}$$

$$\begin{array}{r} 421 \\ - 284 \\ \hline *** \end{array}$$

Попрацюйте в парах

5 Знайдіть письмово значення різниць.

$823 - 467$

$934 - 568$

$642 - 378$

$752 - 367$

6 На підприємстві з виготовлення м'ясної продукції за три дні використали 629 кг солі. За перший і другий день використали 384 кг солі, за другий і третій день — 484 кг. Яку масу солі використовували кожного дня окремо?

Попрацюй самостійно

7 За малюнками і схемами склади вирази й обчисли їх значення.

А.

$$\square \cdot \square + \square + \square$$

Б.

$$\square \cdot \square + \square \cdot \square + \square$$

8 За коротким записом склади та розв'яжи задачу. Склади рівність за схемою.

Було	Заплатив	Решта
500 грн	 300 грн	 ?, на 250 грн менше
		?

$$\square - \square - (\square - \square) = \square$$

9 Віднови розряди чисел.

$$\begin{array}{r} + 34* \\ * 38 \\ \hline 583 \end{array}$$

$$\begin{array}{r} + 2*3 \\ + 43* \\ \hline 680 \end{array}$$

$$\begin{array}{r} - 72* \\ * 47 \\ \hline 379 \end{array}$$

$$\begin{array}{r} + 568 \\ + 25* \\ \hline **2 \end{array}$$

$$\begin{array}{r} - *23 \\ - 14* \\ \hline 377 \end{array}$$

Знайди письмово різниці.

$$824 - 347$$

$$632 - 278$$

$$512 - 343$$

$$623 - 345$$

ВПРАВИ НА ЗАКРІПЛЕННЯ



- 1** Поясни письмове виконання дій додавання і віднімання. Вибери по три вирази з кожного рядка й обчисли їх значення.

$$1) \begin{array}{r} \overset{10}{740} \\ - 327 \\ \hline \end{array} \quad \begin{array}{r} 560 \\ - 348 \\ \hline \end{array} \quad \begin{array}{r} 460 \\ - 147 \\ \hline \end{array} \quad \begin{array}{r} 630 \\ - 229 \\ \hline \end{array} \quad \begin{array}{r} 860 \\ - 346 \\ \hline \end{array} \quad \begin{array}{r} 570 \\ - 252 \\ \hline \end{array}$$

*** *** *** *** *** ***

$$2) \begin{array}{r} \overset{10}{307} \\ - 125 \\ \hline \end{array} \quad \begin{array}{r} 306 \\ - 124 \\ \hline \end{array} \quad \begin{array}{r} 806 \\ - 542 \\ \hline \end{array} \quad \begin{array}{r} 905 \\ - 473 \\ \hline \end{array} \quad \begin{array}{r} 608 \\ - 376 \\ \hline \end{array} \quad \begin{array}{r} 708 \\ - 255 \\ \hline \end{array}$$

*** *** *** *** *** ***

$$3) \begin{array}{r} \overset{1}{354} \\ + \overset{1}{267} \\ \hline \end{array} \quad \begin{array}{r} 274 \\ + 369 \\ \hline \end{array} \quad \begin{array}{r} 483 \\ + 278 \\ \hline \end{array} \quad \begin{array}{r} 548 \\ + 265 \\ \hline \end{array} \quad \begin{array}{r} 186 \\ + 347 \\ \hline \end{array} \quad \begin{array}{r} 267 \\ + 354 \\ \hline \end{array}$$

*** *** *** *** *** ***

$$4) \begin{array}{r} \overset{10}{\overset{10}{924}} \\ - 368 \\ \hline \end{array} \quad \begin{array}{r} 746 \\ - 568 \\ \hline \end{array} \quad \begin{array}{r} 435 \\ - 176 \\ \hline \end{array} \quad \begin{array}{r} 824 \\ - 686 \\ \hline \end{array} \quad \begin{array}{r} 745 \\ - 369 \\ \hline \end{array} \quad \begin{array}{r} 624 \\ - 268 \\ \hline \end{array}$$

*** *** *** *** *** ***

- 2** Довжина присадибної ділянки сім'ї Дорошенків 20 м, а ширина — 5 м. Довжина присадибної ділянки сім'ї Бондаренків 30 м, а ширина — на 24 м менша. Обчисли і порівняй периметри присадибних ділянок обох сімей.

- 3** Розв'яжи задачу двома способами.

У першому гаю 157 дерев, а в другому — 175. У першому гаю висадили ще 28 дерев, а в другому — 36. Скільки стало дерев в обох гаях?

- 4** У саду 146 яблунь, слив — на 78 менше, а груш — на 124 більше, ніж слив. Скільки в саду слив і груш разом?

- 5** За три іграшки заплатили 399 грн. За слоненя заплатили 80 грн, за машинку — на 5 грн менше. Скільки заплатили за ляльку?





Віднімання виду 500 – 347

- 1 Спиши числа. Підкресли в них розряд одиниць однією рисою, розряд десятків — двома, а розряд сотень обведи.

623

524

702

640

748

920

827

- 2 Розглянь зразок письмового віднімання і прочитай пояснення.

$$\begin{array}{r} \overset{10}{.} \overset{10}{00} \\ - 347 \\ \hline 153 \end{array}$$

За відсутності у зменшуваному одиниць у розрядах одиниць і десятків беремо 1 сот. (10 дес.) від 5 сот. Потім беремо 1 дес. від 10 дес. Записуємо «10» над нулями. Позначаємо крапками взяті розрядні одиниці. Далі виконуємо дії порозрядно. Одержимо число 153.

- 3 Знайди значення різниць.

$$\begin{array}{r} 700 \\ - 346 \\ \hline *** \end{array}$$

$$\begin{array}{r} 800 \\ - 567 \\ \hline *** \end{array}$$

$$\begin{array}{r} 400 \\ - 136 \\ \hline *** \end{array}$$

$$\begin{array}{r} 600 \\ - 243 \\ \hline *** \end{array}$$

$$\begin{array}{r} 500 \\ - 267 \\ \hline *** \end{array}$$

$$\begin{array}{r} 300 \\ - 107 \\ \hline *** \end{array}$$

- 4 Попрацюй за варіантами.

Обчисли.

$$\begin{array}{r} 400 \\ - 236 \\ \hline *** \end{array}$$

$$\begin{array}{r} 700 \\ - 343 \\ \hline *** \end{array}$$

$$\begin{array}{r} 800 \\ - 576 \\ \hline *** \end{array}$$

Обчисли за підказками.

$$\begin{array}{r} \overset{10}{.} \overset{10}{00} \\ - 500 \\ - 218 \\ \hline *** \end{array}$$

$$\begin{array}{r} \overset{10}{.} \overset{10}{00} \\ - 800 \\ - 436 \\ \hline *** \end{array}$$

$$\begin{array}{r} \overset{10}{.} \overset{10}{00} \\ - 600 \\ - 257 \\ \hline *** \end{array}$$

Склади три вирази на віднімання виду 500 – 147. Обчисли письмово їх значення.

Обчисли.

$$\begin{array}{r} 800 \\ - 424 \\ \hline *** \end{array}$$

$$\begin{array}{r} 600 \\ - 245 \\ \hline *** \end{array}$$

$$\begin{array}{r} 500 \\ - 356 \\ \hline *** \end{array}$$

- 5 До шкільної їдальні завезли 300 кг картоплі, буряків — на 123 кг менше, ніж картоплі, а моркви — на 77 кг менше, ніж буряків. Яка маса завезених до шкільної їдальні овочів?

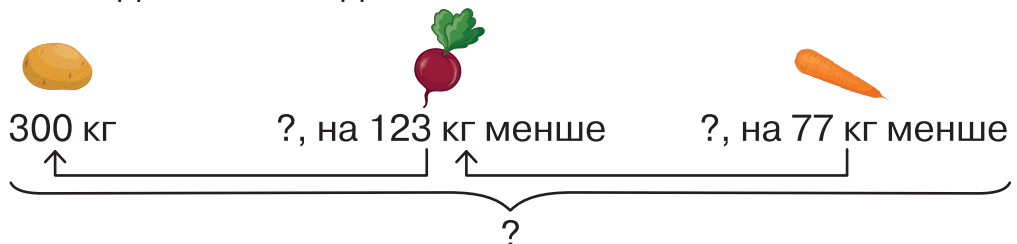

- 6 Постав запитання та розв'яжи задачу.
 Середня висота Поліської низовини 200 м, а Закарпатської — 116 м. На скільки...?

- 7 Виконай віднімання іменованих чисел.

$$1 \text{ км} - 200 \text{ м}$$

$$1 \text{ ц} - 50 \text{ кг}$$

$$1 \text{ грн} - 20 \text{ коп.}$$

$$1 \text{ км} - 320 \text{ м}$$

$$1 \text{ ц} - 30 \text{ кг}$$

$$2 \text{ грн} - 40 \text{ коп.}$$

$$1 \text{ км} - 400 \text{ м}$$

$$1 \text{ ц} - 75 \text{ кг}$$

$$3 \text{ грн} - 75 \text{ коп.}$$

- 8 Запиши назви замальованих фігур.

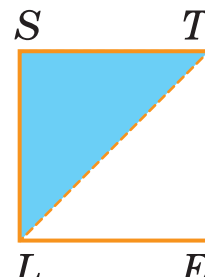
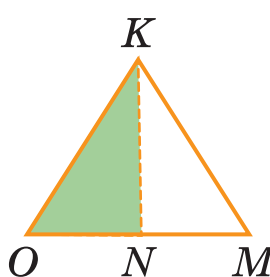
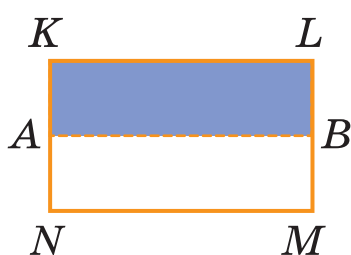
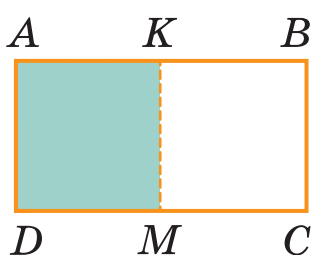

- 9 За малюнком склади і розв'яжи задачу про канатні мости Києва.



Південний міст.
 Висота пілону 135 м



Північний міст.
 Висота пілону 119 м

- 10 Обчисли значення виразів $a + (b - c)$ і $a + b - c$, якщо:

1) $a = 234, b = 600, c = 430$;

2) $a = 185, b = 300, c = 210$;

Зроби висновок.

- 🏠 Обчисли значення виразів, виконуючи дії стовпчиком.

$$687 - (242 - 158)$$

$$481 - (124 - 75)$$

$$700 - (234 + 367)$$

$$650 - (235 + 360)$$

$$700 - (325 + 183)$$

$$900 - (264 + 353)$$



Віднімання виду $445 - 217$, $676 - 394$

Попрацюйте разом

- Усно зменшіть число 11 на 2, 3, 4, 5, 6, 7, 8, 9.
Усно зменшіть число 13 на 4, 5, 6, 7, 8, 9.
- А. Поясніть, як виконати віднімання, коли у зменшуваному число розрядних одиниць менше, ніж у від'ємнику. Обчисліть.

$$\begin{array}{r} \overset{10}{5} \\ - 445 \\ \hline - 217 \\ \hline * * * \end{array}$$

$$\begin{array}{r} \overset{10}{6} \\ - 676 \\ \hline - 394 \\ \hline * * * \end{array}$$

Б. Знайдіть значення різниць.

$$\begin{array}{r} \overset{10}{8} 26 \\ - 472 \\ \hline * * * \end{array}$$

$$\begin{array}{r} \overset{10}{4} 37 \\ - 245 \\ \hline * * * \end{array}$$

$$\begin{array}{r} \overset{10}{5} 28 \\ - 256 \\ \hline * * * \end{array}$$

$$\begin{array}{r} \overset{10}{5} 72 \\ - 346 \\ \hline * * * \end{array}$$

$$\begin{array}{r} \overset{10}{7} 87 \\ - 359 \\ \hline * * * \end{array}$$

$$\begin{array}{r} \overset{10}{6} \overset{10}{3} 4 \\ - 257 \\ \hline * * * \end{array}$$

Попрацюйте в парах

- Обчисліть письмово. Зверте отримані результати.

$$724 - 363$$

$$835 - 461$$

$$537 - 284$$

$$646 - 237$$

- В опитуванні «Мій улюблений навчальний предмет» узяло участь **985** третьокласників. Дослідіть таблицю і дайте відповіді на запитання, склавши відповідні вирази і виконавши письмово обчислення.

Навчальний предмет	Математика	Українська мова та читання	«Я досліджую світ»	Англійська мова	Мистецтво
Кількість учнів	328	241	159	142	115

- На скільки більше учнів вибрали математику, ніж українську мову та читання?
- На скільки менше учнів вибрали мистецтво, ніж англійську мову?
- Скільки всього учнів вибрали українську й англійську мови?
- Скільки всього учнів вибрали «Я досліджую світ» і мистецтво?
- Скільки учнів не вибрали математику?
- Скільки учнів не вибрали «Я досліджую світ»?

Попрацюй самостійно

- 5 За даними таблиці склади задачу про заощадження й витрати Валі та Максима. Розв'яжи її. Виконай обчислення письмово.

	Було	Витратили	Залишилось
Валя	467 грн	129 грн	?
Максим	625 грн	463 грн	?

↪ на ?

- 6 До поштового відділення надійшло 9 посилок по 4 кг кожна і кілька посилок по 3 кг. Маса всіх посилок 60 кг. Скільки надійшло посилок масою по 3 кг кожна?
- 7 Склади вираз до задачі. Обчисли його значення, якщо $b = 3$.
Купили 10 кг яблук, груш — на b кг більше, а слив — у 3 рази більше, ніж яблук. Яка загальна маса куплених фруктів?
- 8 Вимірай сторони прямокутників і обчисли їх периметри.

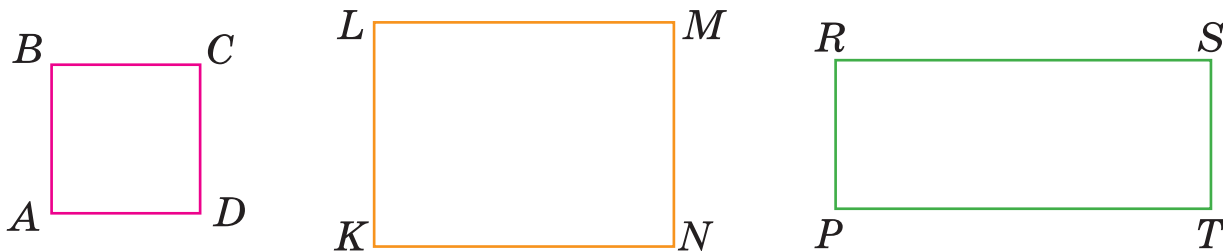

- 9 Яким числам відповідають точки на числових променях? Запиши так: $M(200)$; $N(\square)$; ...

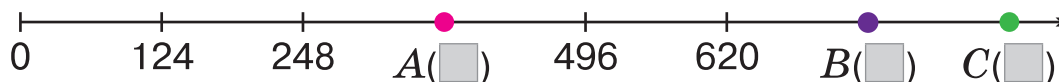
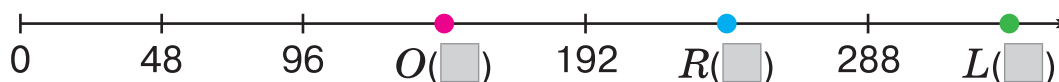

- Установи порядок виконання дій у виразах. Обчисли письмово.
- | | |
|-----------------------------|-----------------------------|
| $(462 - 250) + (573 - 347)$ | $(600 - 324) + (700 - 426)$ |
| $(682 - 427) + (560 - 240)$ | $(400 - 159) + (900 - 789)$ |



Попрацюйте разом

1 Прочитайте назви прямих кутів.

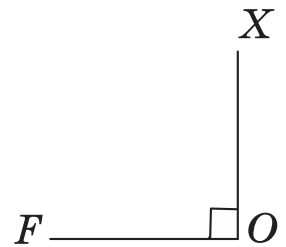
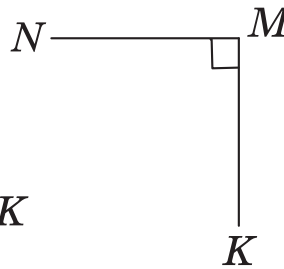
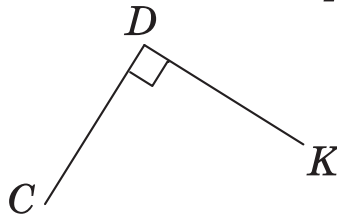
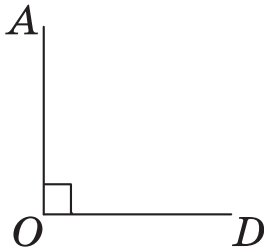

2 Розгляньте види кутів. Запам'ятайте, як їх позначають і називають.

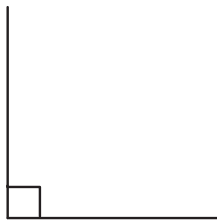

Прямий кут.

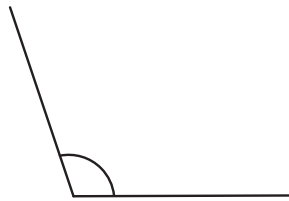

Кут, більший за прямий, — тупий.

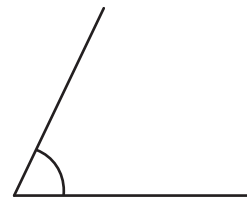

Кут, менший за прямий, — гострий.



3 Випишіть назви прямих, тупих, гострих кутів.

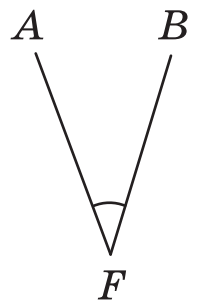
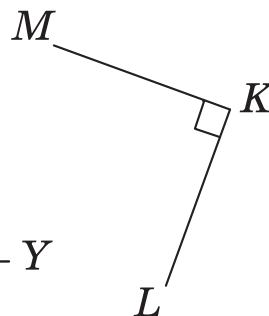
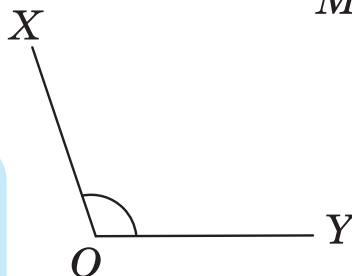
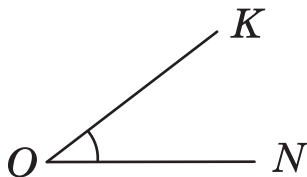
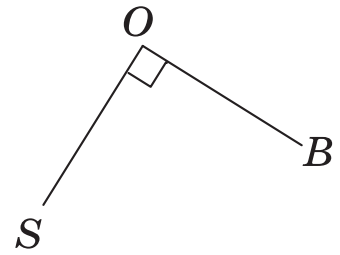
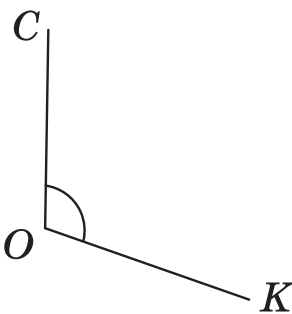
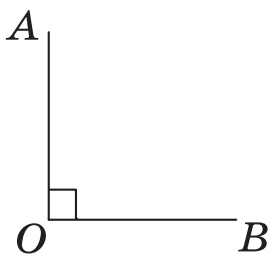

Прямі кути: AOB , ...

Тупі кути: ...

Гострі кути: ...

- 4 Побудуйте в зошиті прямий, гострий і тупий кути. Назвіть їх буквами латинського алфавіту.
- 5 Розгляньте і прочитайте, як називають трикутники залежно від величини їх кутів.



Попрацюйте в парах

- 6 Назвіть види кутів у багатокутниках. Випишіть номери прямих, тупих, гострих кутів.

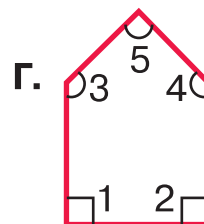
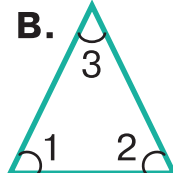
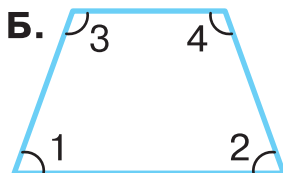
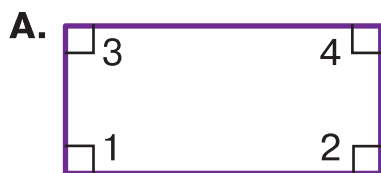

- 7 Випишіть назви гострокутних трикутників; прямокутних трикутників.

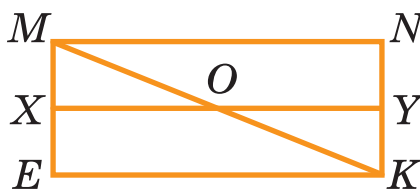
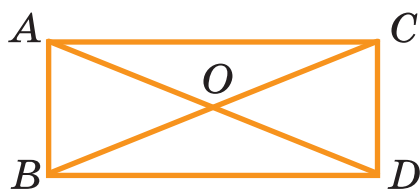

Попрацюй самостійно

- 8 Клумба має трикутну форму. На скільки дециметрів довжина найменшої сторони клумби менша від суми довжин двох інших сторін?



- 9 Установи порядок виконання дій у виразах. Обчисли.

$$620 - 5 \cdot 5$$

$$35 + 3 \cdot 6 - 16$$

$$664 - (573 - 183)$$

$$370 - 6 \cdot 4$$

$$41 + 7 \cdot 3 - 19$$

$$528 - (135 + 249)$$

- 10 Порівняй одиниці вимірювання.

$$1 \text{ т} \bigcirc 1 \text{ кг}$$

$$1 \text{ дм} \bigcirc 1 \text{ см}$$

$$1 \text{ ц} \bigcirc 1 \text{ кг}$$

$$1 \text{ км} \bigcirc 1 \text{ м}$$

$$1 \text{ м} \bigcirc 1 \text{ см}$$

$$1 \text{ см} \bigcirc 1 \text{ мм}$$

$$1 \text{ год} \bigcirc 1 \text{ хв}$$

$$1 \text{ кг} \bigcirc 1 \text{ г}$$

- Знайди письмово значення сум і різниць.

$$346 + 127$$

$$374 + 292$$

$$634 - 215$$

$$764 - 195$$



Перевір свої досягнення

- 1 Обчисли вирази на додавання та склади з них по дві рівності на віднімання.

$470 + 290$

$396 + 240$

$240 + 300$

$450 + 300$

- 2 Обчисли значення виразів способом округлення числа.

$470 + 290$

$390 + 240$

$210 + 398$

$430 + 291$

$360 - 290$

$415 - 199$

$520 - 280$

$640 - 390$

- 3 А. Добери таке значення змінних в рівностях, за яких вони справдяться.

$k : k = 1$

$a + a - a = 7$

$a \cdot b = 0$

$c - c = 0$

$b \cdot k = b$

$b : a = 2$

- Б. За таблицею знайди значення виразу зі змінними. Запиши рівності.

a	300	301	302	303	304	305
b	120	130	140	150	160	170
$a + b$?	?	?	?	?	?

- 4 За три дні туристи проїхали 731 км. За перший і другий дні вони проїхали 371 км, а за другий і за третій дні — 485 км. Скільки кілометрів проїжджали туристи кожного дня окремо?

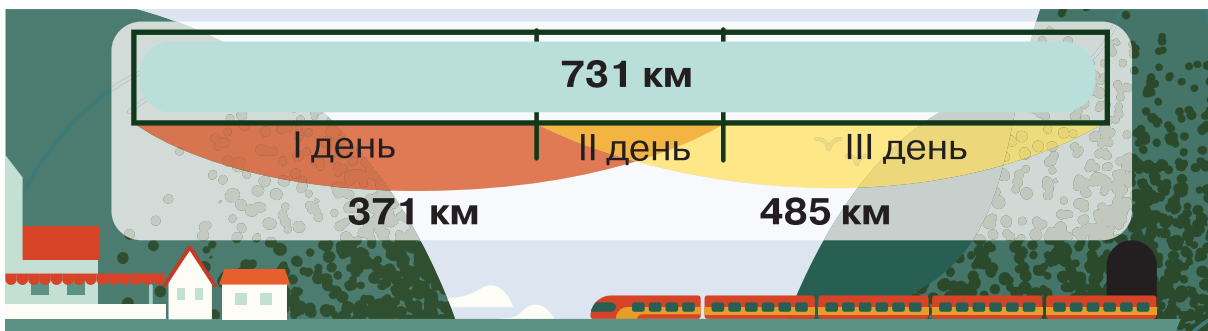

- 5 За даними таблиці склади і розв'яжи задачу на різницеве порівняння.

	Було	Витратили	Залишилось
Сашко		70 грн	?
Марина		50 грн	?

на ?

- 6 Виміряй сторони багатокутників і обчисли їх периметри.

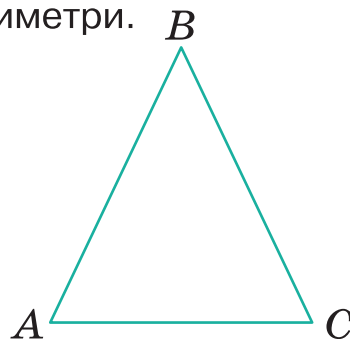
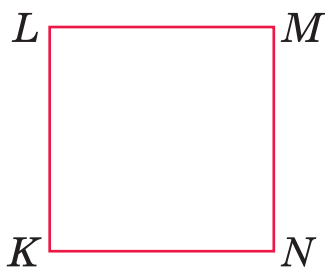

- 7 Розв'яжи рівняння та виконай перевірку.

$$x + 234 = 164 + 324$$

$$x - 460 = 700 - 500$$

- 8 Обчисли значення виразів письмово.

$$720 - (234 + 156)$$

$$800 - (174 + 236)$$

$$127 + 346 + 250$$

$$920 - 240 - 352$$

- 9 Перевір, чи правильно підписано трикутники. Усно виправ.

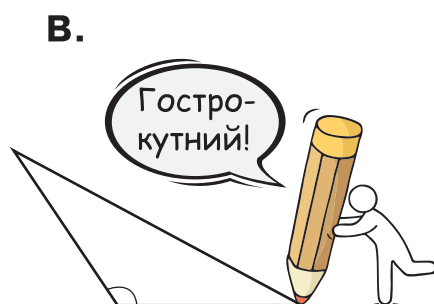

- 10 Велосипедист виїхав з міста о 9 год 30 хв ранку, а приїхав у пункт призначення о 13 год 20 хв. Дорогою він зробив дві зупинки по 10 хв кожна. Скільки часу перебував велосипедист у русі?



9 год 30 хв
ранку



зупинка
10 хв



зупинка
10 хв



13 год 20 хв

- 11 Обчисли знижку на кожний набір для кухні. Склади рівності.



РОЗДІЛ 5. УСНЕ МНОЖЕННЯ І ДІЛЕННЯ БАГАТОЦИФРОВИХ ЧИСЕЛ



Множення чисел 100, 0. Ділення на 100.

Ділення нуля на число. Ділення числа на рівне йому число

Попрацюйте разом

- Усно збільшіть числа 7, 8, 9, 4, 5, 6, 2 на 10.
Усно зменшіть числа 30, 50, 60, 70, 80 на 10.
- Доберіть таке значення змінної, щоб справдилися рівності.

$$1 \cdot a = a$$

$$a \cdot 1 = a$$

$$0 \cdot a = 0$$

$$1 \cdot \square = \square$$

$$\square \cdot 1 = \square$$

$$0 \cdot \square = 0$$

$$a : 1 = a$$

$$0 : a = 0$$

$$a : a = 1$$

$$\square : 1 = \square$$

$$0 : \square = 0$$

$$\square : \square = 1$$

- Прочитайте пам'ятку. Доповніть рівності.



Запам'ятай!

Щоб помножити число на 100, треба до нього справа дописати два нулі.

Щоб поділити на 100 число, яке закінчується нулями, треба в ньому справа відкинути два нулі.

$$2 \cdot 100 = 200$$

$$3 \cdot 100 = \square$$

$$4 \cdot 100 = \square$$

$$200 : 100 = 2$$

$$300 : 100 = \square$$

$$400 : 100 = \square$$

$$5 \cdot 100 = \square$$

$$500 : 100 = \square$$

$$6 \cdot 100 = \square$$

Попрацюйте в парах

- Обчисліть вирази на множення та складіть із них рівність на ділення на 100.

$$5 \cdot 100 = 500$$

$$500 : 100 = 5$$

$$3 \cdot 100$$

$$7 \cdot 100$$

$$9 \cdot 100$$

$$4 \cdot 100$$

$$6 \cdot 100$$

$$2 \cdot 100$$

5 Обчисліть.

$400 : 10 : 10$

$2 \cdot 10 \cdot 10$

$5 \cdot 100 : 10$

$0 : 1 + 4$

$500 : 10 : 10$

$3 \cdot 10 \cdot 10$

$6 \cdot 100 : 10$

$0 : 25 \cdot 3$

$700 : 10 : 10$

$4 \cdot 10 \cdot 10$

$7 \cdot 100 : 10$

$0 : (15 - 14)$

6 Доповніть рівності.

$420 : \square = 1$

$\square : 222 = 1$

$145 : \square = 1$

$\square : 189 = 1$

Попрацюй самостійно

7 А. Упродовж 4 днів Марко читав по 10 сторінок енциклопедії щодня. Йому залишилося прочитати ще 54 сторінки. Скільки сторінок в енциклопедії, яку читав Марко?

Б. Склади і розв'яжи обернену задачу із запитанням: «Скільки сторінок енциклопедії залишилося прочитати Маркові?»



8 За коротким записом склади і розв'яжи задачу про відвідування дітьми лялькового театру.

I д. — 245 д. ←
II д. — ?, на 94 д. більше
III д. — ?, на 13 д. менше



9 Добери по два значення змінної, щоб справдилися нерівності.

$x - 364 > 520$

$c \cdot 9 < 45$

$x + 260 > 350$

10 Розв'яжи рівняння та виконай перевірку.

$x \cdot 100 = 400$

$100 \cdot x = 700$

$x : 100 = 4$

$500 : x = 5$

11 Іван старший за Олега і нижчий за Назара, але молодший за Назара і вищий за Олега. Хто із хлопчиків наймолодший і найнижчий?

Обчисли.

$325 + 6 \cdot 0$

$100 - 5 \cdot 0$

$63 : 9 \cdot 10$

$(526 + 4) \cdot 0$

$300 : 100 \cdot 10$

$9 \cdot 8 : 8$

$456 : 456 - 1$

$35 \cdot 1 \cdot 10$

$0 \cdot 42 \cdot 10$



Множення і ділення круглих чисел

Попрацюйте разом

1 А. Запишіть, скільки всього десятків у числах.

$150 = \square \text{ дес.}$

$270 = \square \text{ дес.}$

$390 = \square \text{ дес.}$

$580 = \square \text{ дес.}$

Б. Запишіть, скільки всього сотень у числах.

$300 = \square \text{ сот.}$

$800 = \square \text{ сот.}$

$500 = \square \text{ сот.}$

$200 = \square \text{ сот.}$

2 Поясніть множення і ділення круглих чисел способом заміни менших розрядних одиниць на більші.

$20 \cdot 2 = \square$

$2 \text{ дес.} \cdot 2 = 4 \text{ дес.}$

$200 \cdot 2 = \square$

$2 \text{ сот.} \cdot 2 = 4 \text{ сот.}$

$80 : 40 = \square$

$8 \text{ дес.} : 4 \text{ дес.} = 2$

$800 : 400 = \square$

$8 \text{ сот.} : 4 \text{ сот.} = 2$

$700 : 7 = \square$

$7 \text{ сот.} : 7 = 1 \text{ сот.}$

$360 : 4 = \square$

$36 \text{ дес.} : 4 = 9 \text{ дес.}$

3 Обчисліть зручним для себе способом.

$30 \cdot 3$

$300 \cdot 3$

$60 : 30$

$600 : 300$

$500 : 5$

$40 \cdot 3$

$200 \cdot 3$

$40 : 20$

$400 : 400$

$300 : 3$

$50 \cdot 4$

$100 \cdot 4$

$80 : 20$

$350 : 7$

$600 : 3$

Попрацюйте в парах

4 $60 \cdot 4$

$100 \cdot 5$

$720 : 8$

$800 : 200$

$80 : 8$

$50 \cdot 5$

$300 \cdot 2$

$640 : 8$

$600 : 20$

$60 : 3$

$70 \cdot 4$

$400 \cdot 2$

$150 : 3$

$200 : 2$

$40 : 2$

5 На консервному заводі виготовили 130 л виноградного соку. У трилітрові банки розлили 90 л соку, а решту — в банки по 2 л. Скільки всього одержали банок із виноградним соком?

$$130 \text{ л} \left\{ \begin{array}{l} 90 \text{ л розлили по } 3 \text{ л} — \text{у ? б.} \\ ? \text{ розлили по } 2 \text{ л} — \text{у ? б.} \end{array} \right\} ? \text{ б.}$$

Розв'язуємо так:

- 1) $90 : 3 = \square$ (б.) — трилітрових;
- 2) $130 - 90 = \square$ (л) — решта соку;
- 3) $\square : 2 = \square$ (б.) — дволітрових;
- 4) $\square + \square = \square$ (б.).

Відповідь: усього одержали \square банок із соком.

Попрацюй самостійно

6 У Ніни було 40 грн. На 10 грн вона придбала рогалики з малиною по 5 грн кожний, а на решту грошей — рогалики з шоколадом по 6 грн. Скільки всього рогаликів придбала Ніна?

7 Перетвори на запропоновані одиниці довжини.

$4 \text{ дм } 4 \text{ см} = \square \text{ см}$

$6 \text{ м} = \square \text{ дм}$

$8 \text{ см } 7 \text{ мм} = \square \text{ мм}$

$2 \text{ дм } 6 \text{ см} = \square \text{ см}$

$7 \text{ м} = \square \text{ дм}$

$5 \text{ см } 2 \text{ мм} = \square \text{ мм}$

8 У гаманці було 900 грн. Купили ракетку для великого тенісу і розраховалися за неї трьома купюрами номіналом 100 грн кожна і двома — по 200 грн. Скільки грошей залишилося в гаманці?

9 Обчисли значення сум і різниць письмово.

$764 - 529$

$423 + 287$

$700 - 378$

$560 - 251$

$345 + 267$

$832 - 648$

10 За 4 дні студентка Ліля прочитала 132 сторінки книжки. Дізнайся, скільки сторінок вона прочитала другого, третього і четвертого дня. Скористайся нотатками Лілі.

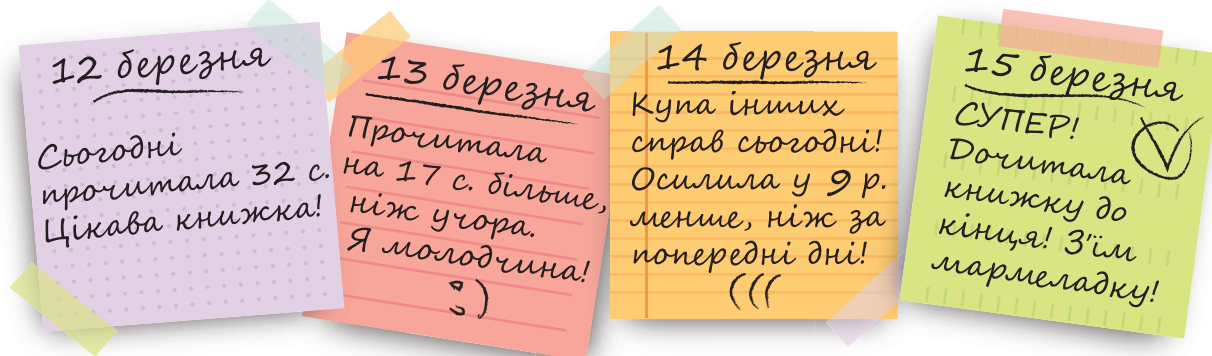

Обчисли.

$20 \cdot 4 + 20$

$200 \cdot 2$

$600 : 6$

$160 : 8$

$70 \cdot 5 + 50$

$200 \cdot 3$

$400 : 4$

$140 : 7$



Закони множення

Попрацюйте разом

1 Обчисліть.

$5 \cdot 4 + 23$

$7 \cdot 2 + 6$

$8 \cdot 4 + 8$

$6 \cdot 3 + 12$

$5 \cdot 6 + 13$

$7 \cdot 3 + 9$

$8 \cdot 7 + 4$

$4 \cdot 9 + 14$

2 Ознайомтеся із законами множення. Завершіть обчислення. Наведіть свої приклади, що ілюструють ці закони.

Переставний закон множення: від переставляння множників значення добутку не змінюється.

$(a \cdot b = b \cdot a)$

$2 \cdot 9 = 9 \cdot 2$

$2 \cdot 8 = 8 \cdot \square$

Сполучний закон множення: щоб добуток двох чисел помножити на третє число, можна перше число помножити на добуток другого і третього чисел.

$(a \cdot b) \cdot c = a \cdot (b \cdot c)$

Наприклад, $(4 \cdot 5) \cdot 2 = 40$

$4 \cdot (5 \cdot 2) = 40$

$(7 \cdot 3) \cdot 2 = 7 \cdot (3 \cdot 2) = \square$

$(6 \cdot 2) \cdot 3 = 6 \cdot (2 \cdot 3) = \square$

$(8 \cdot 2) \cdot 4 = 8 \cdot (2 \cdot 4) = \square$

Розподільний закон множення

• **відносно додавання:** щоб помножити суму на число, можна кожний доданок помножити на це число й отримані добутки додати.

$(a + b) \cdot c = a \cdot c + b \cdot c$

$(5 + 6) \cdot 4 = 5 \cdot 4 + 6 \cdot 4 = \square$

• **відносно віднімання:** щоб помножити різницю на число, можна зменшуване і від'ємник помножити на це число, а потім від першого добутку відняти другий.

$(a - b) \cdot c = a \cdot c - b \cdot c$

$(20 - 2) \cdot 3 = 20 \cdot 3 - 2 \cdot 3 = \square$

- 3 Обчисліть значення виразів, застосовуючи відповідні закони множення.

$(7 \cdot 2) \cdot 5$

$3 \cdot (5 + 6)$

$(9 + 4) \cdot 3$

$(8 \cdot 3) \cdot 2$

$7 \cdot (9 + 2)$

$(8 + 6) \cdot 2$

$(9 \cdot 4) \cdot 2$

$8 \cdot (5 + 7)$

$(7 + 5) \cdot 4$

Попрацюйте в парах

- 4 Обговоріть з однокласником чи однокласницею, який закон множення використано для обчислення виразів. Завершіть обчислення.

$24 \cdot 5 = (20 + 4) \cdot 5 = 20 \cdot 5 + 4 \cdot 5 = \square$

$43 \cdot 5 = (40 + 3) \cdot 5 = \square$

$36 \cdot 4 = (30 + 6) \cdot 4 = 30 \cdot 4 + 6 \cdot 4 = \square$

$52 \cdot 7 = (50 + 2) \cdot 7 = \square$

Попрацюй самостійно

- 5 Розв'яжи задачу. За схемами склади рівності.

Купили 4 червоні троянди по 7 грн за квітку і 3 білі троянди по такій самій ціні. Скільки гривень заплатили за всі троянди?

1-й спосіб:

$\square \cdot \square + \square \cdot \square = \square.$

2-й спосіб:

$\square \cdot (\square + \square) = \square.$

- 6 За три дні друкарня надрукувала 920 настінних календарів. За перший і другий дні — 800 календарів, за другий і третій дні — 710. Скільки настінних календарів друкувала друкарня кожного дня окремо?

- 7 Порівняй іменовані числа.

$7 \text{ ц } 56 \text{ кг} \bigcirc 756 \text{ кг}$

$7 \text{ м } 4 \text{ см} \bigcirc 7 \text{ дм } 4 \text{ см}$

$3 \text{ м } 50 \text{ см} \bigcirc 150 \text{ см}$

$34 \text{ ц} \bigcirc 3 \text{ т } 4 \text{ ц}$

$2 \text{ м } 7 \text{ дм} \bigcirc 3 \text{ м}$

$25 \text{ км} \bigcirc 250 \text{ м}$

- 8 Розв'яжи рівняння та виконай перевірку.

$690 + x = 720$

$(940 - 920) : x = 4$

$x + 10 \cdot 4 = 360$

- 9 Запиши в зошит рівності, розставляючи відповідні знаки дій і дужки.

$5 \ 5 \ 5 \ 5 \ 5 = 3$

$5 \ 5 \ 5 \ 5 \ 5 = 6$

$5 \ 5 \ 5 \ 5 \ 5 = 4$

$5 \ 5 \ 5 \ 5 \ 5 = 10$

- Обчисліть значення виразів, застосовуючи відповідні закони множення.

$3 \cdot 6$

$(6 \cdot 3) \cdot 3$

$(7 + 4) \cdot 4$

$(40 - 6) \cdot 2$



ВПРАВИ НА ЗАКРІПЛЕННЯ

1 Добери по два значення змінної та обчисли вирази.

$$1 \cdot a \quad a \cdot 1 \quad 0 \cdot a \quad a \cdot 0 \quad a : 1 \quad 0 : a \quad a : a$$

2 Обчисли.

$$80 : 10 \quad 7 \cdot 10 \quad 3 \cdot 100 \quad 500 : 100$$

$$70 : 10 \quad 6 \cdot 10 \quad 4 \cdot 100 \quad 800 : 100$$

3 А. Обчисли усно, застосовуючи переставний закон множення.

$$2 \cdot 9 \quad 3 \cdot 9 \quad 4 \cdot 9 \quad 5 \cdot 9$$

Б. Обчисли, застосовуючи сполучний закон множення.

$$(4 \cdot 3) \cdot 2 \quad (7 \cdot 2) \cdot 5 \quad (9 \cdot 2) \cdot 2$$

В. Обчисли, застосовуючи розподільний закон множення відносно додавання.

$$(9 + 3) \cdot 4 \quad 8 \cdot (3 + 10) \quad (8 + 4) \cdot 3$$

4 Застосуй в обчисленнях різні закони множення.

$$4 \cdot 9 \quad 7 \cdot 4 \cdot 2 \quad 3 \cdot (4 + 7) \quad (60 - 5) \cdot 3$$

5 Поясни спосіб обчислення. Знайди значення виразів.

$$30 \cdot 3 = \square$$

$$300 \cdot 2 = \square$$

$$40 : 20 = \square$$

$$3 \text{ дес.} \cdot 3 = 9 \text{ дес.}$$

$$3 \text{ сот.} \cdot 2 = 6 \text{ сот.}$$

$$4 \text{ дес.} : 2 \text{ дес.} = 2$$

$$20 \cdot 4$$

$$500 \cdot 2$$

$$60 : 30$$

$$70 \cdot 2$$

$$200 \cdot 2$$

$$90 : 30$$

$$600 : 200 = \square$$

$$800 : 8 = \square$$

$$240 : 6 = \square$$

$$6 \text{ сот.} : 2 \text{ сот.} = 3$$

$$8 \text{ сот.} : 8 = 1 \text{ сот.}$$

$$24 \text{ дес.} : 6 = 4 \text{ дес.}$$

$$800 : 200$$

$$700 : 7$$

$$420 : 7$$

$$900 : 300$$

$$600 : 6$$

$$120 : 4$$

6 Доповни добутки другим множником.

$$72 = 9 \cdot \square$$

$$45 = 9 \cdot \square$$

$$18 = 6 \cdot \square$$

$$42 = 6 \cdot \square$$

7 Розв'яжи задачу зручним для себе способом.

Родина Михайленків зібрала в лісі 4 кошики лохини по 3 кг в кожному і 3 кошики суниці з такою самою масою. Скільки кілограмів ягід зібрала родина Михайленків?



Ділення числа на добуток

Попрацюйте разом

1 Пригадайте таблиці ділення і множення чисел. Обчисліть усно.

$4 \cdot 2$

$15 : 5$

$5 \cdot 7$

$8 \cdot 8$

$6 \cdot 4$

$10 : 2$

$45 : 5$

$3 \cdot 8$

$7 \cdot 8$

$40 : 8$

$6 \cdot 7$

$28 : 4$

$9 \cdot 4$

$48 : 6$

$56 : 8$

$20 : 5$

2 Знайдіть невідомий множник.

$24 = 6 \cdot \square$

$35 = 7 \cdot \square$

$56 = \square \cdot 7$

$54 = \square \cdot 9$

3 Розгляньте і поясніть способи ділення числа на добуток. Завершіть обчислення.

1-й спосіб: $16 : (4 \cdot 2) = 16 : 8 = \square$.

2-й спосіб: $16 : (4 \cdot 2) = (16 : 4) : 2 = \square$.

3-й спосіб: $16 : (4 \cdot 2) = (16 : 2) : 4 = \square$.

4 Розгляньте, як розклали дільник на зручні множники. Завершіть обчислення.

$48 : 16 = 48 : (8 \cdot 2) = (48 : 8) : 2 = \square$

$81 : 27 = 81 : (9 \cdot 3) = \square$

$72 : 36 = 72 : (9 \cdot 4) = (72 : \square) : \square = \square$

$90 : 18 = 90 : (9 \cdot 2) = \square$

5 А. Прочитайте, як знайшли частку способом добору числа.

$36 : 12 = \square$

Число 12 вміщується у числі 36 три рази: $12 + 12 + 12 = 36$.

Отже, $36 : 12 = 3$.

Можна дібрати та помножити таке число на одиниці дільника, щоб добуток закінчувався цифрою одиниць діленого. Потім перевірити дібране число множенням на дільник.

Б. $75 : 15 = 5$

$90 : 15$

$54 : 18$

$48 : 16$

$60 : 15 = 4$

$42 : 14$

$98 : 14$

$68 : 17$

Попрацюйте в парах

- 6 Обчисліть вирази зручним для себе способом. Обговоріть з однокласником чи однокласницею вибрані вами способи.

$28 : 14$

$56 : 14$

$30 : 15$

$72 : 18$

- 7 За коротким записом складіть і розв'яжіть задачу.

Яринка витратила  

Софійка витратила   

у ? р.

Попрацюй самостійно

- 8 На клумбі росте 48 кущів жовтих і червоних троянд. Жовтих — у 12 разів менше від загальної кількості. Скільки окремо кущів жовтих і червоних троянд росте на клумбі?

- 9 Добери таке значення змінної, щоб справдилися нерівності.

$340 - a > 150$

$a \cdot 3 < 27$

$3 + d > 5$

$k + 720 < 960$

$42 : c < 9$

$d - 30 < 4$

- 10 Розв'яжи задачу. За схемами склади вирази й обчисли їх значення.

За 4 хв у ванну через кран ллється 36 л води, а виливається крізь зливний отвір за той самий час 20 л води. Скількома літрами води буде наповнюватися ванна щохвилини за таких умов?

1-й спосіб: $\square : \square - \square : \square$.

2-й спосіб: $(\square - \square) : \square$.

- 11 Усно «заповни» порожні кружечки числами. Подумай, на що вказують стрілки двох видів. Склади рівності.

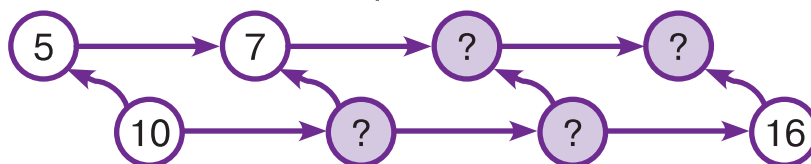

- Обчисли значення виразів.

$60 : 12$

$32 : 16$

$70 : 14$

$24 : 12$

$48 : 12$

$64 : 16$

$65 : 13$

$84 : 12$



Задачі на спільну роботу

Попрацюйте разом

1 Обчисліть усно.

$36 : 6$

$42 : 7$

$27 : 9$

$24 : 3$

$16 : 2$

$35 : 7$

$56 : 8$

$45 : 9$

$27 : 3$

$18 : 9$

2 А. За 4 год майстер оздоблює 16 чашок. Скільки таких чашок він оздоблює за 3 год за умови такої самої продуктивності праці?

Б. За 1 год майстер оздоблює 4 чашки, а його учень — 3. Скільки чашок вони оздоблять разом за 1 год? За скільки годин спільної роботи вони оздоблять 49 таких чашок, якщо працюватимуть з такою самою продуктивністю?

Розв'язуємо так:

1) $\square + \square = \square$ (ч.) — оздоблюють майстер і його учень разом за 1 год;

2) $49 : \square = \square$ (год).

Відповідь: за \square годин майстер і його учень оздоблять 49 чашок.

3 За 1 день кравчиня Олена шиє 5 спідниць, а Інна — на 1 спідницю менше. Скільки спідниць вони пошиють разом за тиждень, якщо працюватимуть з такою самою продуктивністю?

	Продуктивність праці за день	Загальний виробіток за день	Загальний виробіток за тиждень
Олена	5 сп.	?	?
Інна	?, на 1 сп. менше		

Розв'язуємо так:

1) $5 - \square = \square$ (сп.) — шиє за 1 день кравчиня Інна;

2) $5 + \square = \square$ (сп.) — шиють за 1 день Олена й Інна разом;

3) $\square \cdot 7 = \square$ (сп.) — пошиють за тиждень Олена й Інна разом.

Розв'яжи задачу другим способом за допомогою складеного виразу:

$$\square \cdot 7 + (\square - \square) \cdot 7.$$

Попрацюйте в парах

4 За 5 год роботи на комп'ютері Світлана набирає 20 сторінок рукопису, а Зоя за 8 год — 40 сторінок. За скільки годин спільної роботи Світлана і Зоя наберуть 72 сторінки рукопису, якщо працюватимуть з такою самою продуктивністю?

Попрацюй самостійно

- 5 За 2 год роботи перша бригада асфальтує 40 м дороги, а друга за цей час — 60 м. За скільки годин спільної роботи обидві бригади заасфальтують 400 м дороги, якщо працюватимуть з такою самою продуктивністю?

За схемами розв'яжи задачу двома способами.



Схема 1



Схема 2

- 6 Перший трактор витрачає щогодини 15 л пального, а другий — 25 л. На скільки годин спільної роботи в полі обом тракторам вистачить 80 л пального?

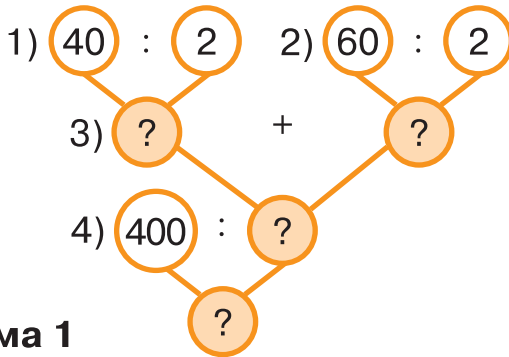
- 7 Запиши назви всіх утворених відрізків.

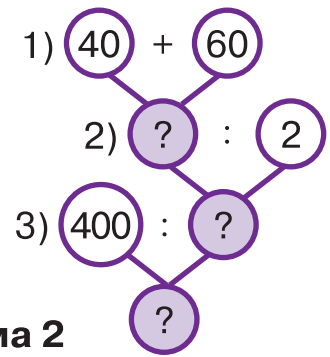

- 8 Визнач відстань між точками KD .

$$KO = 3 \text{ см}$$

$$MD = 2 \text{ см}$$

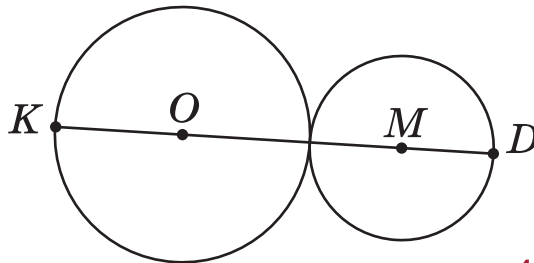

- 9 Вантажопідйомність пасажирського ліфта 200 кг. Чи зможуть друзі піднятися разом у ньому або комусь доведеться зачекати наступного спуску ліфта?

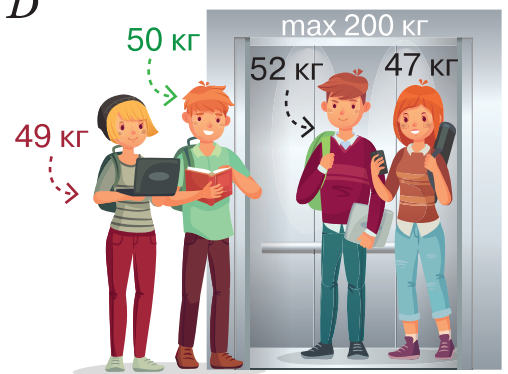

- 10 За 1 год кухар приготував 5 страв, а його учень — 3. Скільки страв вони приготують за 4 год разом, якщо працюватимуть з такою самою продуктивністю?



Попрацюйте разом

1 Обчисліть за зразком.

$$60 : 6 = 10$$

$$6 \text{ дес.} : 6 = 1 \text{ дес.}$$

$$40 : 4$$

$$50 : 5$$

$$80 : 8$$

$$60 : 3$$

$$30 : 3$$

$$70 : 7$$

$$40 : 2$$

$$90 : 3$$

2 На спортивному майданчику було 15 хлопчиків і 12 дівчаток. Вони об'єдналися для гри у 3 команди. По скільки дітей у кожній команді? Як по-різному могли об'єднатися діти?

1-й спосіб:

1) $\square + \square = \square$ (д.) — всього дітей;

2) $\square : 3 = \square$ (д.) — в одній команді.

2-й спосіб:

1) $15 : \square = \square$ (хл.)

2) $12 : \square = \square$ (дівч.)

3) $\square + \square = \square$ (д.)

3 Розгляньте, як по-різному можна обчислити вирази. Прочитайте пояснення.

$$36 : 3 = (30 + 6) : 3 = 30 : 3 + 6 : 3 = \square$$

Замінюємо ділене розрядними доданками, ділимо кожен доданок на число і складаємо одержані частки.

$$45 : 3 = (30 + 15) : 3 = 30 : 3 + 15 : 3 = \square$$

Замінюємо ділене зручними доданками, які діляться на це число. Ділимо кожний доданок на число і складаємо одержані частки.

4 Поясніть різні способи ділення суми на число. Обчисліть.

1-й спосіб:

$$(18 + 4) : 2 = 22 : 2 = \square.$$

$$(16 + 8) : 2 = \square : \square = \square$$

$$(15 + 35) : 5 = \square : \square = \square$$

2-й спосіб:

$$(18 + 4) : 2 = 18 : 2 + 4 : 2 = \square.$$

$$(16 + 8) : 2 = \square : \square + \square : \square = \square$$

$$(15 + 35) : 5 = \square : \square + \square : \square = \square$$

Попрацюйте в парах

- 5 Обчисліть зручним способом. Обговоріть з однокласником чи однокласницею, хто який спосіб використав.

$(50 + 15) : 5$

$(18 + 54) : 6$

$48 : 4$

$90 : 6$

$84 : 7$

$(10 + 2) : 3$

$(45 + 9) : 9$

$84 : 2$

$65 : 5$

$52 : 4$

- 6 Розв'яжіть задачу двома способами.

З першої ділянки зібрали 40 кг моркви, з другої — 12 кг. Усю моркву розклали в сітки по 4 кг в кожну. Скільки одержали сіток з морквою?

Попрацюй самостійно

- 7 Ознайомся із записами пані Олесі про купівлю продуктів у крамниці. Яка ціна кожного продукту? Склади рівності в зошиті.

МОЛОКО (3 л. по 1 л) — 75 грн

ХЛІБ (2 б.) — 24 грн

МАКАРОНИ (6 уп.) — 90 грн

ЙОГУРТ (4 л.) — 72 грн

МОРОЗИВО (5 п.) — 80 грн

БАНАНИ (3 кг) — 66 грн

- 8 Щодня коту дають 50 г курятини. Скільки грамів курятини треба двом котам на тиждень?

- 9 Кожного дня від стрічки завдовжки 17 м відріzáли 1 м. На який день відріzáли передостанній шматок стрічки?

- 10 Марійка, Катруся і Дмитро мали побудувати числовий промінь і позначити на ньому числа 14, 21 і 28. Хто з дітей правильно виконав/виконала завдання? Поясни.



Марійка



Катруся

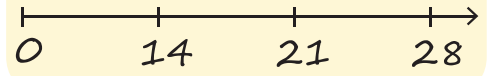

Дмитро

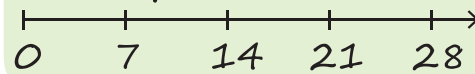

- Обчисли зручним для себе способом.

$64 : 4$

$75 : 5$

$76 : 4$

$93 : 3$

$46 : 2$

$92 : 4$

$96 : 8$

$57 : 3$

$63 : 3$

$66 : 6$



ВПРАВИ НА ЗАКРІПЛЕННЯ

- 1 Заміни ділене розрядними доданками й обчисли вирази.

$$36 : 3 = (30 + 6) : 3 = 30 : 3 + 6 : 3 = \square$$

$84 : 2$

$28 : 2$

$48 : 4$

$65 : 5$

$99 : 9$

$39 : 3$

$63 : 3$

$44 : 2$

$93 : 3$

$84 : 4$

- 2 Розв'яжи задачу, розклавши дільник на зручні множники.

У квітковій крамниці 56 цибулин нарцисів розсадили порівну в 14 горщиків. По скільки цибулин нарцисів у кожному горщику?

- 3 За малюнком знайди довжину однієї секції паркану. Склади й обчисли вираз.

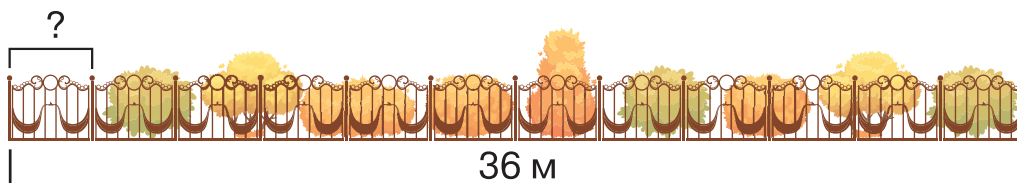

- 4 Закінчи обчислення.

$84 : 7 = \square$

$(70 + 14) : 7 = \square$

$91 : 7 = \square$

$(70 + 21) : 7 = \square$

$32 : 2 = \square$

$(20 + 12) : 2 = \square$

$54 : 3 = \square$

$(30 + 24) : 3 = \square$

$96 : 8 = \square$

$(80 + 16) : 8 = \square$

$72 : 6 = \square$

$(60 + 12) : 6 = \square$

- 5 Розв'яжи задачу двома способами.

Для швейної майстерні придбали два відрізи тканини: 12 м і 14 м. З усієї тканини пошили блузки, витративши на кожную по 2 м тканини. Скільки пошили блузок?



Витратили по 2 м на кожную



Пошили — ?



- 6 Розв'яжи задачу зручним для себе способом. Склади схему.

Мама за 2 год збрала врожай із 40 кущів полуниці, а донька за цей час — із 20 кущів. За скільки годин мама з донькою зберуть урожай із 90 кущів полуниці, якщо продуктивність праці буде така сама?



Множення суми на число

1 Подай числа сумою розрядних доданків.

$(426 = 400 + 20 + 6)$ 724, 325, 148, 572, 671.

2	$20 \cdot 4$	$30 \cdot 4$	$10 \cdot 4$	$20 \cdot 3$
	$60 \cdot 2$	$20 \cdot 7$	$10 \cdot 5$	$30 \cdot 3$
	$200 \cdot 4$	$100 \cdot 5$	$200 \cdot 2$	$400 \cdot 2$
	$300 \cdot 2$	$100 \cdot 6$	$200 \cdot 3$	$300 \cdot 1$

3 Маринка розставила гербери у 3 вази. У кожную вазу дівчинка ставила по 4 червоні і 5 жовтих гербер. Скільки всього гербер розставила Маринка у вази? Обчисли складені вирази.

1-й спосіб: $(4 + 5) \cdot 3$.

2-й спосіб: $4 \cdot 3 + 5 \cdot 3$.

4 Обчисли, застосовуючи розподільний закон множення відносно додавання.

$(7 + 5) \cdot 6$

$(6 + 5) \cdot 5$

$(7 + 9) \cdot 4$

5 Заверши обчислення.

$35 \cdot 2 = (30 + 5) \cdot 2 = 30 \cdot 2 + 5 \cdot 2 = 60 + 10 = \square$

$350 \cdot 2 = (300 + 50) \cdot 2 = 300 \cdot 2 + 50 \cdot 2 = 600 + 100 = \square$

$352 \cdot 2 = (300 + 50 + 2) \cdot 2 = 300 \cdot 2 + 50 \cdot 2 + 2 \cdot 2 = 600 + 100 + 4 = \square$

6 Попрацюй за варіантами.

Обчисли зручним способом.

$24 \cdot 3$

$45 \cdot 2$

$240 \cdot 3$

$450 \cdot 2$

$223 \cdot 3$

$343 \cdot 2$

Обчисли за підказками.

$45 \cdot 2 = (40 + 5) \cdot 2 = \square$

$450 \cdot 2 = (400 + 50) \cdot 2 =$
 $= 400 \cdot 2 + 50 \cdot 2 = \square + \square = \square$

Доповни рівності.

$32 \cdot \square = 64$

$25 \cdot \square = 75$

$23 \cdot \square = 69$

$250 \cdot \square = 750$

$21 \cdot \square = 84$

$150 \cdot \square = 450$

Обчисли зручним способом.

$14 \cdot 2$

$16 \cdot 4$

$140 \cdot 2$

$160 \cdot 4$

$142 \cdot 2$

$163 \cdot 4$

7 Розв'яжи задачу двома способами.

Марко розклав цукерки на 4 купки по 3 шоколадні і по 2 льодяники в кожній. Скільки всього цукерок розклав на купки Марко?

8 Знайди добутки. Застосуй розподільний закон множення.

$$(400 + 3) \cdot 2$$

$$(200 + 4) \cdot 3$$

$$(300 + 2) \cdot 3$$

9 Вимірй сторони геометричних фігур. Обчисли їх периметр.

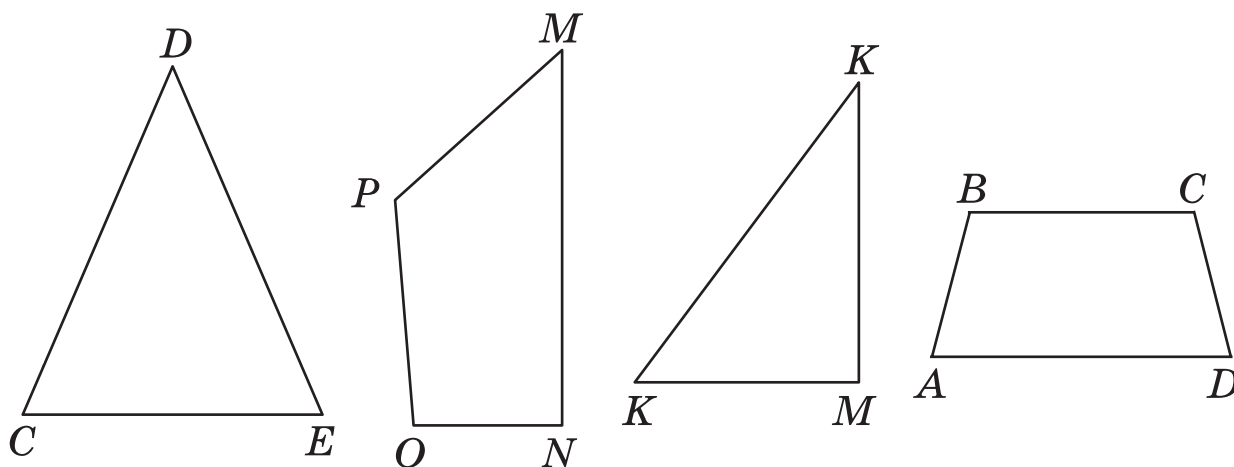

10 Досліди малюнок. За таблицю з'ясуй і запиши, який розмір взуття носить кожен із братів.

Довжина стопи	Розмір взуття
19 см	30
19 см 5 мм	31
20 см 5 мм	32
21 см	33
21 см 5 мм	34
22 см 5 мм	35
23 см	36
23 см 5 мм	37
24 см 5 мм	38

Марко — розмір,

Гнат — розмір,

Віктор — розмір.

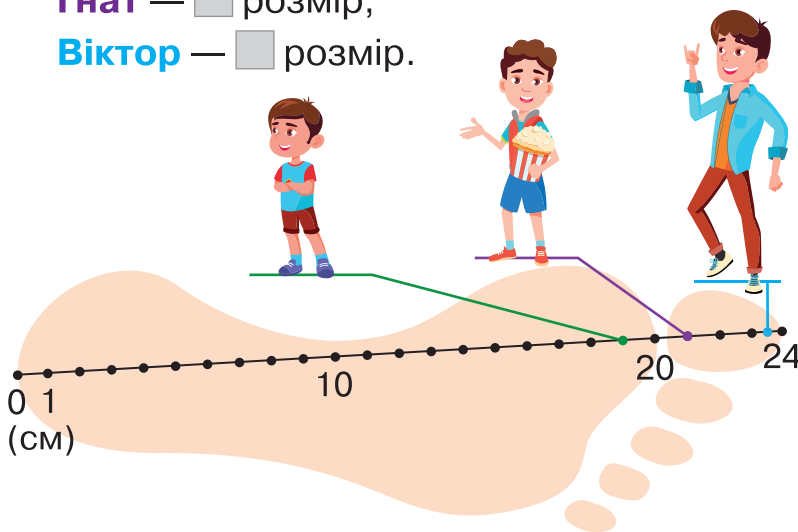

Обчисли.

$$26 \cdot 3$$

$$13 \cdot 4$$

$$60 : 20$$

$$120 \cdot 4$$

$$72 : 6$$

$$25 \cdot 4$$

$$40 : 40$$

$$230 \cdot 2$$



Множення числа на суму

1 Обчисли усно.

$24 : 4$

$3 \cdot 9$

$4 \cdot 3$

$9 \cdot 2$

$24 : 6$

$4 \cdot 7$

$5 \cdot 5$

$8 \cdot 7$

$21 : 7$

$8 \cdot 5$

$6 \cdot 7$

$9 \cdot 4$

2 За таблицею склади та розв'яжи задачу. Доповни рівності.

Купили 4 ручки і 3 маркери за однаковою ціною — 9 грн. Яка вартість усієї покупки?

Товар	Кількість	Ціна	Вартість
	4 шт.	9 грн	?
	3 шт.		

1-й спосіб:

$9 \cdot (4 + 3) = 9 \cdot \square = \square.$

2-й спосіб:

$9 \cdot 4 + 9 \cdot 3 = \square + \square = \square.$

3 Поясни різні способи множення числа на суму. Заверши обчислення.

$6 \cdot (6 + 8) = 6 \cdot 14 = \square$

$4 \cdot (7 + 5) = 4 \cdot 12 = \square$

$6 \cdot (6 + 8) = 6 \cdot 6 + 6 \cdot 8 = \square$

$4 \cdot (7 + 5) = 4 \cdot 7 + 4 \cdot 5 = \square$

4 Попрацюй за варіантами.

Знайди добутки зручним для себе способом.

$7 \cdot (6 + 2)$

$4 \cdot (3 + 5)$

$6 \cdot (3 + 9)$

$5 \cdot (7 + 4)$

$8 \cdot (6 + 8)$

$6 \cdot (2 + 9)$

$5 \cdot (4 + 3) = 5 \cdot \square$

$7 \cdot (3 + 8) = 7 \cdot \square + 7 \cdot \square$

Доповни різними числами й обчисли.

$6 \cdot (5 + \square)$

$3 \cdot (5 + \square)$

$4 \cdot (4 + \square)$

$8 \cdot (4 + \square)$

$7 \cdot (5 + \square)$

$2 \cdot (5 + \square)$

$4 \cdot (3 + 2)$

$2 \cdot (5 + 9)$

$7 \cdot (5 + 4)$

$4 \cdot (6 + 5)$

$6 \cdot (8 + 7)$

$7 \cdot (7 + 4)$

5 Обчисли з коментуванням.

$$3 \cdot 24 = 3 \cdot (20 + 4)$$

$$4 \cdot 15$$

$$3 \cdot 25$$

$$5 \cdot 32$$

$$6 \cdot 32 = 6 \cdot (30 + 2)$$

$$7 \cdot 18$$

$$4 \cdot 34$$

$$7 \cdot 24$$

6 Розв'яжи задачу з двома запитаннями. Склади до них вирази й обчисли їх значення.

З 1 дорослого верблюда щороку вичісують 48 кг шерсті. Скільки кілограмів шерсті вичісують з 4 дорослих верблюдів щороку? Скільки кілограмів шерсті вичісують з 1 дорослого верблюда за 3 роки?

7 Прочитай, скільки грамів води на кожні 100 г своєї маси містять подані продукти. Обчисли, скільки грамів води у 200 г кожного продукту.

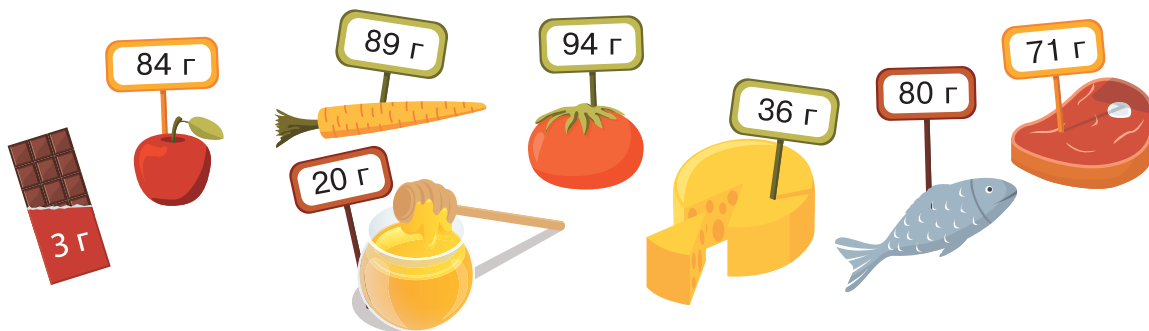

8 Учитель історії вирішив провести урок з теми «Русь-Україна за часів Ярослава Мудрого» в музеї. Роздивися, як на карті проклали маршрут від школи до музею. Обчисли цю відстань, а також час, який школярі витратять на дорогу.

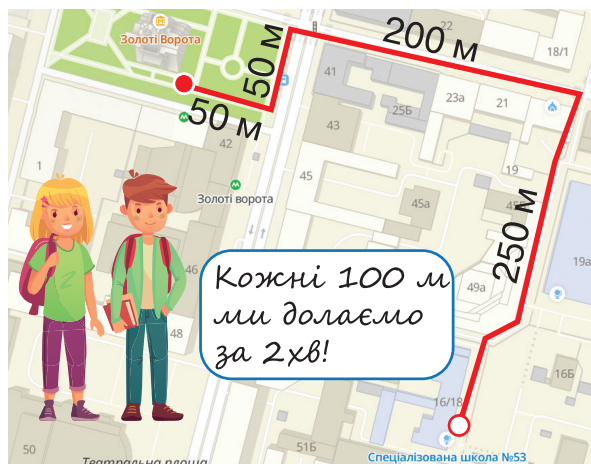

А. Розв'яжи задачу двома способами, склавши до неї рівності.

Купили 2 кг моркви по 12 грн за кілограм і 3 кг буряків за такою самою ціною. Яка вартість усієї покупки?

Постав інші запитання до умови і розв'яжи складені задачі.

Б. За допомогою онлайн-карти, наприклад сервісу «Гугл Мепс», знайди відстань від твого місця проживання до музею «Золоті ворота», що в Києві.



Множення багатоцифрового числа на одноцифрове

- 1 Обчисли значення виразів, використовуючи розподільний закон множення відносно додавання.

$$(90 + 3) \cdot 5$$

$$(60 + 3) \cdot 3$$

$$3 \cdot (9 + 8)$$

$$(40 + 3) \cdot 4$$

$$(30 + 2) \cdot 4$$

$$5 \cdot (8 + 3)$$

- 2 Поміркуй, які вирази мають однакове значення. Запиши їх парами і порівняй.

$$4 \cdot (18 + 3)$$

$$20 \cdot 3 + 5 \cdot 3$$

$$(9 + 4) \cdot 7$$

$$8 \cdot 5 + 5 \cdot 5$$

$$(20 + 5) \cdot 3$$

$$4 \cdot 18 + 4 \cdot 3$$

$$(8 + 5) \cdot 5$$

$$7 \cdot 4 + 6 \cdot 4$$

$$(12 - 4) \cdot 4$$

$$12 \cdot 4 - 4 \cdot 4$$

$$(7 + 6) \cdot 4$$

$$9 \cdot 7 + 4 \cdot 7$$

- 3 Помнож суму чисел на число за зразком.

$$(100 + 20 + 2) \cdot 4 = 100 \cdot 4 + 20 \cdot 4 + 2 \cdot 4 = \square + \square + \square = \square$$

$$(100 + 30 + 5) \cdot 2$$

$$(200 + 30 + 4) \cdot 3$$

$$(300 + 10 + 5) \cdot 4$$

- 4 Знайди значення добутків.

$$357 \cdot 2$$

$$135 \cdot 4$$

$$262 \cdot 3$$

$$145 \cdot 2$$

- 5 Попрацюй за варіантами.

Знайди добутки, використовуючи розподільний закон множення.

$$25 \cdot 3$$

$$253 \cdot 3$$

$$16 \cdot 2$$

$$165 \cdot 2$$

$$15 \cdot 5$$

$$154 \cdot 5$$

$$163 \cdot 3 = 100 \cdot 3 + 60 \cdot 3 + 3 \cdot 3 = \\ = 300 + 180 + 9 = \square$$

Склади дві рівності на множення трицифрового числа на одноцифрове в межах 1000.

$$12 \cdot 4$$

$$125 \cdot 4$$

$$13 \cdot 5$$

$$136 \cdot 5$$

$$23 \cdot 4$$

$$232 \cdot 4$$

- 6 Розв'яжи задачу зручним для себе способом.

Для спортивної зали купили 4 футбольні м'ячі по 65 грн кожний і 4 волейбольні — по 70 грн. На скільки гривень більше заплатили за всі волейбольні м'ячі, ніж за футбольні?

Обчисли значення виразів,
складених до задачі.

1-й спосіб:

$$(70 - 65) \cdot 4.$$

2-й спосіб:

$$70 \cdot 4 - 65 \cdot 4.$$

7 За короткими записами склади і розв'яжи задачі.

А.

4 по 15 кг
4 по 20 кг
на ?

Б.

6 по 8 л
6 по 2 л
на ?

8 Виконай додавання іменованих чисел.

$$4 \text{ м } 45 \text{ см} + 2 \text{ м } 50 \text{ см}$$

$$2 \text{ м } 15 \text{ см} + 5 \text{ м } 67 \text{ см}$$

$$8 \text{ грн } 25 \text{ коп.} + 2 \text{ грн } 75 \text{ коп.}$$

$$35 \text{ кг} + 70 \text{ кг}$$

$$45 \text{ кг} + 60 \text{ кг}$$

$$23 \text{ см} + 45 \text{ см}$$

9 Розглянь малюнок. Запиши точки, які:

належать кругу: ... ;

не належать кругу: ... ;

належать колу:

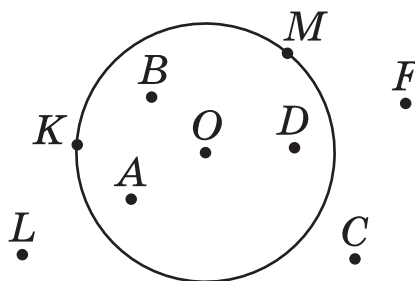

10 Знайди довжину тролейбуса, трамвая і потяга.

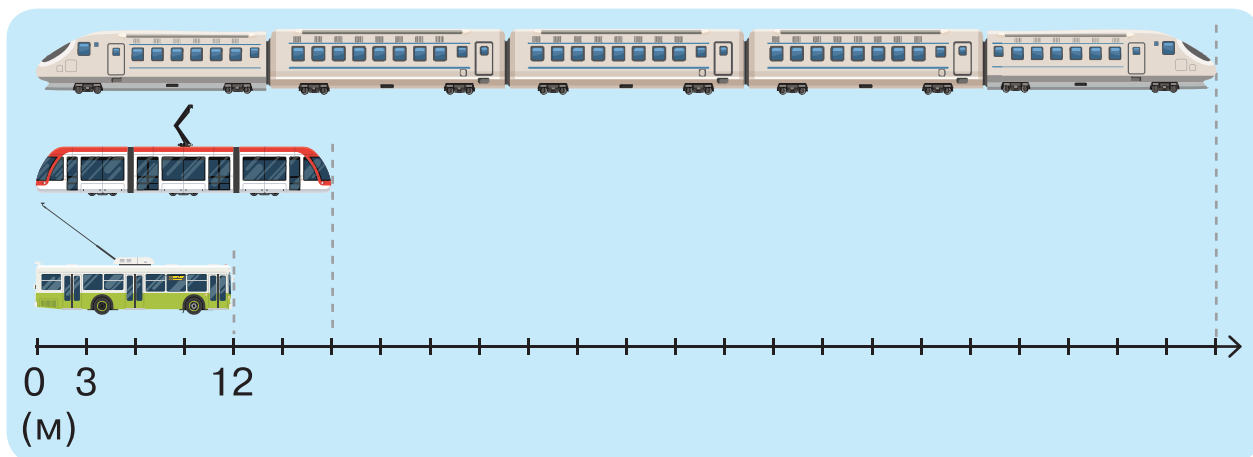

🏠 Знайди значення виразів.

$$3 \cdot 16$$

$$143 \cdot 5$$

$$375 + 12 \cdot 6$$

$$6 \cdot 13$$

$$246 \cdot 3$$

$$170 - 53 \cdot 2$$

$$5 \cdot 12$$

$$165 \cdot 3$$

$$36 \cdot 4 + 536$$



ВПРАВИ НА ЗАКРІПЛЕННЯ

- 1 Обчисли значення виразів за зразком.

$$42 \cdot 3 = (40 + 2) \cdot 3 = 40 \cdot 3 + 2 \cdot 3 = 120 + 6 = \square$$

$35 \cdot 4$

$26 \cdot 5$

$43 \cdot 4$

$28 \cdot 7$

- 2 Розв'яжи задачу двома способами. Склади до неї вирази й виконай обчислення.

У 7 вазах лежало по 2 гранати і по 5 апельсинів у кожній. Скільки всього фруктів лежало в 7 вазах?

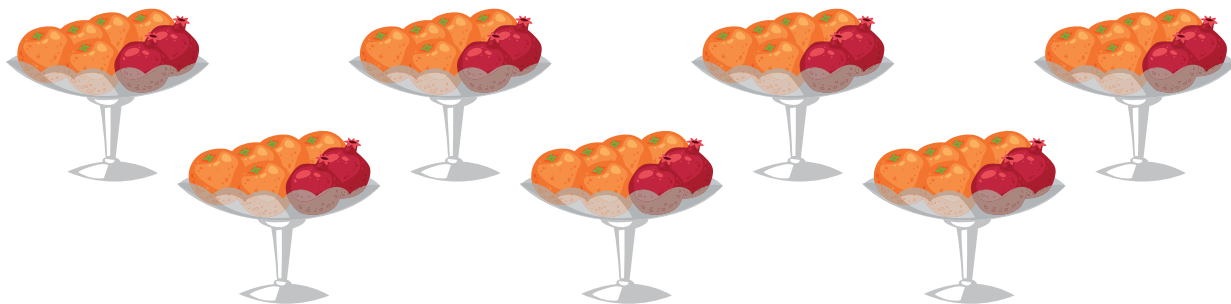

- 3 Знайди значення виразу $14 \cdot a$, якщо $a = 4$, $a = 7$, $a = 10$, $a = 6$, $a = 5$.

- 4 Заміни числа сумою розрядних доданків: 36, 49, 157, 850, 682.

- 5 Обчисли запропонованими способами.

1-й спосіб: $9 \cdot (9 + 3) = 9 \cdot 12 = \square$.

2-й спосіб: $9 \cdot (9 + 3) = 9 \cdot 9 + 9 \cdot 3 = \square$.

$6 \cdot (4 + 7)$

$5 \cdot (7 + 4)$

$9 \cdot (8 + 9)$

$5 \cdot (3 + 8)$

$6 \cdot (4 + 8)$

$8 \cdot (7 + 6)$

- 6 Виконай дії зручним для себе способом.

$(40 - 7) \cdot 3$

$(25 - 10) \cdot 3$

$(30 - 24) \cdot 3$

$(25 - 4) \cdot 5$

$(18 - 6) \cdot 4$

$(55 - 50) \cdot 2$

- 7 Обчисли значення виразів. Знайди пари виразів з однаковими результатами. Запиши їх як рівності.

$3 \cdot (4 + 2) = 18$

$2 \cdot (18 - 9)$

$6 \cdot (17 - 9)$

$(12 - 6) \cdot 3 = 18$

$(8 + 7) \cdot 4$

$(3 + 3) \cdot 8$

$3 \cdot (4 + 2) = (12 - 6) \cdot 3$

$5 \cdot (18 - 6)$

$(3 + 6) \cdot 2$



Залежність результатів дій множення і ділення від зміни одного з компонентів

1 Усно збільш числа 8, 9, 12, 10, 15 у 2 рази.

Усно зменш числа 9, 6, 15, 21, 27 у 3 рази.

2 Порівняй числа.

$40 > 10$ у рази

$5 \circ 30$ у разів

$12 \circ 3$ у рази

$25 > 5$ у разів

$6 \circ 24$ у рази

$72 \circ 8$ у разів

3 Досліди, як змінюється добуток від зміни одного з множників.

Перший множник	4	4	40	20
Другий множник	2	4	4	4
Добуток	8	16	160	80

- Множник 2 збільшили у 2 рази (4) і добуток 8 теж збільшився у 2 рази (16).

Висновок: якщо один із множників збільшити у 2 рази, то і добуток збільшиться у 2 рази.

- Множник 40 зменшили у 2 рази (20) і добуток 160 теж зменшився у 2 рази (80).

Висновок: якщо один із множників зменшити у 2 рази, то і добуток зменшиться у 2 рази.

4 Досліди, як змінюється частка від зміни діленого.

Ділене	4	8	24	12
Дільник	2	2	2	2
Частка	2	4	12	6

- Ділене 4 збільшили у 2 рази (8) і частка 2 теж збільшилася у 2 рази (4).

Висновок: якщо ділене збільшити у 2 рази, то і частка збільшиться у 2 рази.

- Ділене 24 зменшили у 2 рази (12) і частка 12 теж зменшилася у 2 рази (6).

Висновок: якщо ділене зменшити у 2 рази, то і частка зменшиться у 2 рази.

5 Зверни увагу на зміну частки від зміни дільника.

Ділене	40	40	40	40
Дільник	2	4	8	4
Частка	20	10	5	10

- Дільник 2 збільшили у 2 рази (4), при цьому частка 20 зменшилася у 2 рази (10).

Висновок: якщо дільник збільшити у 2 рази, то частка зменшиться у 2 рази.

- Дільник 8 зменшили у 2 рази (4), при цьому частка 5 збільшилася у 2 рази (10).

Висновок: якщо дільник зменшити у 2 рази, то частка збільшиться у 2 рази.

6 Мама зліпила за 2 хв 10 вареників, а тато за цей час — 6. За скільки хвилин спільної роботи в такому темпі вони зліплять 40 вареників?

7 Обчисли вирази способом послідовного ділення.

$$42 : (7 \cdot 2) = 42 : 7 : 2$$

$$60 : (10 \cdot 3)$$

$$300 : (10 \cdot 6)$$

$$80 : (10 \cdot 4) = 80 : 10 : 4$$

$$72 : (8 \cdot 3)$$

$$400 : (10 \cdot 5)$$

8 Побудуй коло з радіусом OK , що дорівнює 3 см. Знайди довжину діаметра кола.

9 Відшукай вид згори для кожної композиції. Запиши, наприклад, так: 1 — А, ...

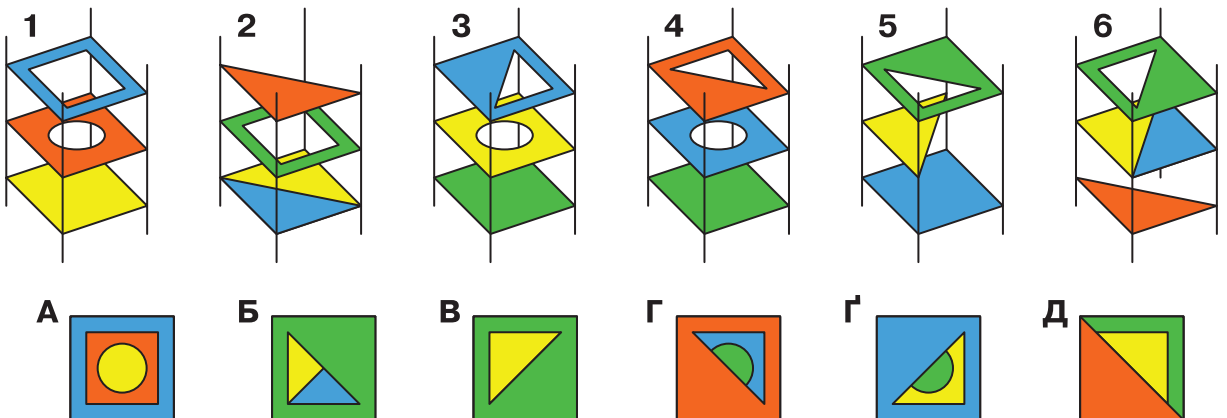

Обчисли вирази способом послідовного ділення.

$$420 : (10 \cdot 6)$$

$$360 : (4 \cdot 3)$$

$$60 : (2 \cdot 5)$$

$$490 : (7 \cdot 10)$$

$$350 : (7 \cdot 5)$$

$$40 : (5 \cdot 4)$$



Ділення з остачею

1 Обчисли усно.

$18 : 3$

$56 : 8$

$54 : 6$

$27 : 3$

$24 : 4$

$56 : 7$

$64 : 8$

$45 : 9$

$36 : 6$

$54 : 9$

$81 : 9$

$21 : 7$

2 Розглянь малюнок. Чи вдалося Інні розділити порівну 7 слив між трьома друзями?

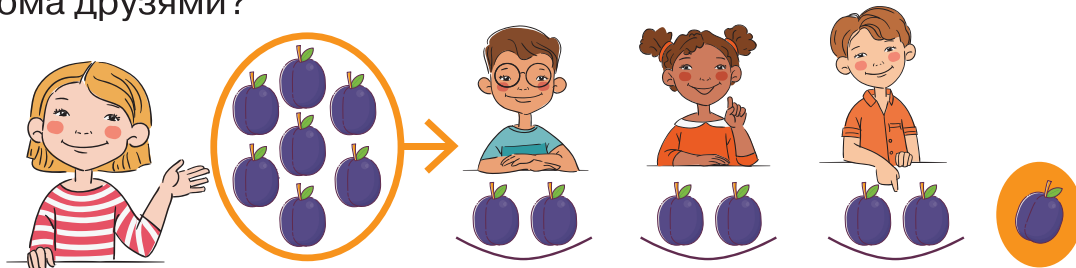

Скільки разів по 2 вміщується у 7?

Скільки залишилося слив?

Запишемо рівність — $7 : 2 = 3$ (ост. 1)

Прочитаємо складену рівність:

«Сім ділимо на два, у частці одержуємо три і в остачі один».

3 — це **неповна частка**.

1 — це **остача**.

3 За малюнками склади рівності на ділення з остачею.

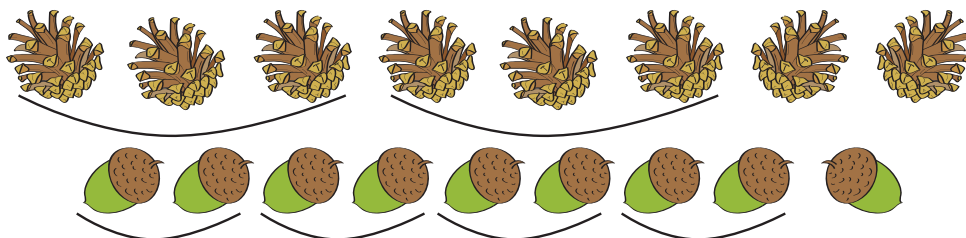

4 Розглянь, як складали рівності на ділення. Зверни увагу на остачу.

$12 : 4 = 3$

$48 : 6 = 8$

$13 : 4 = 3$ (ост. 1)

$49 : 6 = 8$ (ост. 1)

$14 : 4 = 3$ (ост. 2)

$50 : 6 = 8$ (ост. 2)

$15 : 4 = 3$ (ост. 3)

...

$16 : 4 = 4$

$53 : 6 = 8$ (ост. 5)

$54 : 6 = 9$



Запам'ятай!

Остача завжди менша за дільник.

- 5 Розглянь спосіб ділення числа 27 на 4 з остачею. Прочитай пояснення.

Міркуємо так:

- Визначаємо найбільший добуток, отриманий при множенні числа 4, але менший від 27. Це число **24**.
- Ділимо число 24 на 4, одержуємо 6 — це неповна частка.
- Від 27 віднімаємо 24, отримуємо 3 — це остача.
- Записуємо рівність. **$27 : 4 = 6$ (ост. 3).**

- 6 Попрацюй за варіантами.

Виконай ділення з остачею.

$$18 : 5 \qquad 32 : 6$$

$$49 : 8 \qquad 83 : 9$$

Виконай за підказкою.

$$21 : 4 = 5 \text{ (ост. } \square \text{)}$$

$$50 : 7 = 7 \text{ (ост. } \square \text{)}$$

$$14 : 3 = 4 \text{ (ост. } \square \text{)}$$

Добери дільник.

$$25 : \square = 4 \text{ (ост. 1)}$$

$$38 : \square = 6 \text{ (ост. 2)}$$

$$46 : \square = 5 \text{ (ост. 1)}$$

Виконай ділення з остачею.

$$29 : 3 \qquad 56 : 9$$

$$73 : 8 \qquad 16 : 5$$

- 7 Склади задачу та розв'яжи її.

	Було	Витратив	Залишилось	
Андрій	40 грн	15 грн	?	у ? р.
Тарас	40 грн	35 грн	?	

- 8 Обчисли.

$$45 : 9 + 63 : 9$$

$$9 \cdot 9 + 7 \cdot 8$$

$$32 : 4 \cdot 2$$

$$32 : (4 \cdot 2)$$

$$3 \cdot (25 - 14)$$

$$54 - (43 - 8)$$

- 9 Виконай віднімання іменованих чисел.

$$1 \text{ м} - 30 \text{ см}$$

$$1 \text{ кг} - 520 \text{ г}$$

$$1 \text{ т} - 200 \text{ кг}$$

$$1 \text{ т} - 700 \text{ кг}$$

$$1 \text{ ц} - 25 \text{ кг}$$

$$1 \text{ ц} - 70 \text{ кг}$$

$$3 \text{ дм} - 2 \text{ см}$$

$$4 \text{ см} - 5 \text{ мм}$$



$$40 : 5$$

$$42 : 5$$

$$36 : 4$$

$$38 : 4$$

$$18 : 3$$

$$20 : 3$$

$$42 : 6$$

$$44 : 6$$

$$20 : 5$$

$$23 : 5$$



Перевірка результатів арифметичних дій множення і ділення

1 Усно виконай дію ділення чисел.

16 : 4	18 : 6	21 : 7	16 : 2
20 : 5	24 : 6	28 : 7	18 : 2
25 : 5	30 : 6	42 : 7	36 : 9
40 : 4	80 : 40	80 : 20	70 : 7
50 : 5	60 : 30	60 : 20	90 : 9

2 Заверши обчислення.



Чи пам'ятаєш?

Множення можна перевірити діленням,
а ділення — множенням.

$$23 \cdot 4 = 20 \cdot 4 + 3 \cdot 4 = 92$$

Перевірка

$$92 : 4 = 80 : 4 + 12 : 4 = \square$$

$$26 \cdot 3 = 20 \cdot 3 + 6 \cdot 3 = 78$$

Перевірка

$$78 : 3 = 60 : 3 + 18 : 3 = \square$$

$$20 \cdot 4 = 80 \quad 2 \text{ дес.} \cdot 4 = 8 \text{ дес.}$$

Перевірка

$$80 : 4 = \square \quad 8 \text{ дес.} : 4 = \square \text{ дес.}$$

$$300 \cdot 3 = 900 \quad 3 \text{ сот.} \cdot 3 = 9 \text{ сот.}$$

Перевірка

$$900 : 3 = \square \quad 9 \text{ сот.} : 3 = \square \text{ сот.}$$

$$420 : 20 = 21 \quad 42 \text{ дес.} : 2 \text{ дес.} = 21$$

Перевірка

$$21 \cdot 20 = \square \quad 21 \cdot 2 \text{ дес.} = \square \text{ дес.}$$

3 Знайди значення виразів. Виконай перевірку.

$$75 : 15 = \square$$

Перевірка

$$\square \cdot 15 = \square$$

$$25 \cdot 3 = \square$$

Перевірка

$$\square : 3 = \square$$

$$34 : 17 = \square$$

Перевірка

$$\square \cdot 17 = \square$$

4 Обчисли. Перевір результати виконаних дій.

26 · 3	30 · 3	56 : 4	630 : 30	48 : 16
23 · 4	300 · 3	42 : 3	400 : 40	60 : 12

5 Попрацюй за варіантами. Обчисли і виконай перевірку.

$$\begin{array}{l} 92 : 4 \\ 42 \cdot 3 \\ 23 \cdot 4 \end{array}$$

$$\begin{array}{l} 54 : 3 \\ 120 \cdot 4 \\ 68 : 17 \end{array}$$

$$\begin{array}{l} 24 : 6 = \square \\ 12 \cdot 4 = \square \end{array}$$

$$\begin{array}{l} 60 : 20 = \square \\ 25 \cdot 3 = \square \end{array}$$

Знайди помилку перевіркою результатів.

$$\begin{array}{l} 360 : 60 = 6 \\ 52 : 4 = 13 \end{array}$$

$$\begin{array}{l} 490 : 70 = 6 \\ 540 : 9 = 60 \end{array}$$

$$\begin{array}{l} 60 : 30 \\ 60 : 3 \\ 12 \cdot 4 \end{array}$$

$$\begin{array}{l} 120 : 30 \\ 350 : 70 \\ 20 \cdot 4 \end{array}$$

6 Розглянь, як виконати перевірку ділення з остачею.

$$38 : 5 = 7 \text{ (ост. 3)}$$

$$7 \cdot 5 + 3 = 38$$



Запам'ятай!

Щоб отримати ділене, треба неповну частку помножити на дільник і до отриманого результату додати остачу.

7 Виконай ділення з остачею і перевір результат.

$$\begin{array}{l} 58 : 7 \\ 62 : 8 \end{array}$$

$$\begin{array}{l} 31 : 5 \\ 28 : 9 \end{array}$$

$$\begin{array}{l} 50 : 7 \\ 83 : 9 \end{array}$$

$$\begin{array}{l} 26 : 5 \\ 19 : 3 \end{array}$$

8 Під яким номером на дошці вказано прямий кут? тупий? гострий?

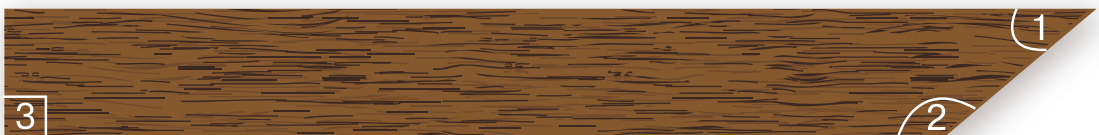

9 Рекомендована денна норма вживання цукру для жінок — не більше за 90 г, для чоловіків — не більше ніж 110 г. Скільки це в чайних ложках або в кубиках?



Обчисли і перевір результат.

$$\begin{array}{l} 630 : 7 \\ 540 : 9 \end{array}$$

$$\begin{array}{l} 300 : 50 \\ 720 : 80 \end{array}$$

$$\begin{array}{l} 45 \cdot 3 \\ 34 \cdot 2 \end{array}$$

$$\begin{array}{l} 200 \cdot 4 \\ 120 \cdot 5 \end{array}$$



Перевір свої досягнення

- 1 Обчисли вирази на множення та склади з них по дві рівності на ділення.

$$6 \cdot 100 \qquad 100 \cdot 4 \qquad 7 \cdot 100 \qquad 5 \cdot 100$$

- 2 Обчисли, застосовуючи відповідні закони множення.

$$\begin{array}{cccc} 2 \cdot 9 & (6 \cdot 2) \cdot 5 & 4 \cdot (7 + 4) & (8 - 5) \cdot 4 \\ 4 \cdot 8 & (7 \cdot 3) \cdot 2 & 8 \cdot (2 + 9) & (70 - 4) \cdot 6 \end{array}$$

- 3 Обчисли значення виразів.

$$\begin{array}{cccc} 40 \cdot 5 & 400 \cdot 2 & 90 : 30 & 600 : 300 \\ 20 \cdot 4 & 200 \cdot 4 & 70 : 70 & 700 : 7 \end{array}$$

- 4 Обчисли значення виразів, розклавши дільник на зручні множники.

$$45 : 15 \qquad 80 : 16 \qquad 56 : 28 \qquad 54 : 18$$

- 5 За 5 год Олег набирає 20 сторінок математичних формул, а Віталій за 7 год — 49. За скільки годин спільної роботи Олег і Віталій наберуть 66 математичних формул, якщо працюватимуть з такою самою продуктивністю?

- 6 Заміни ділене розрядними доданками й обчисли вирази.

$$84 : 4 \qquad 93 : 3 \qquad 28 : 2 \qquad 66 : 3 \qquad 42 : 2$$

- 7 Заміни ділене зручними доданками.

$$42 : 3 \qquad 84 : 7 \qquad 84 : 6 \qquad 65 : 5 \qquad 52 : 4$$

- 8 Обчисли зручним для себе способом.

$$\begin{array}{ccc} 6 \cdot (3 + 8) & (13 - 4) \cdot 5 & 5 \cdot (6 + 30) \\ 4 \cdot (5 + 4) & (24 - 2) \cdot 3 & (35 - 25) \cdot 7 \end{array}$$

- 9 Виконай ділення з остачею.

$$\begin{array}{cccc} 26 : 5 & 25 : 4 & 39 : 4 & 82 : 9 \\ 77 : 8 & 38 : 6 & 56 : 9 & 47 : 5 \end{array}$$

- 10 Обчисли і перевір результат.

$$\begin{array}{ccc} 420 : 7 & 600 : 200 & 34 \cdot 3 \\ 540 : 9 & 800 : 400 & 52 : 4 \end{array}$$

- 11 Побудуй прямокутник зі сторонами 4 см і 2 см та обчисли його периметр двома способами.



Утворення і запис звичайного дроби

Попрацуйте разом

1 Обчисліть усно.

45 : 5	81 : 9	30 : 6	18 : 2
36 : 6	24 : 6	30 : 5	20 : 4
72 : 8	24 : 4	35 : 7	28 : 7

2 Дмитро у свій день народження пригощав друзів піцою.

- На скільки частин він порізав піцу?
- Яку частину від усієї піци отримає кожна дитина?

Отже, ціле розділили на 4 рівні частини.

Одну частину з чотирьох рівних можна показати у вигляді звичайного дроби $\frac{1}{4}$.

Число 4 під рискою — це **знаменник**, який показує, на скільки рівних частин поділене ціле.

Число 1 над рискою — це **чисельник**, який показує, скільки взяли рівних частин цілого.

Дріб $\frac{1}{4}$ читають так: «одна четверта».



Звичайний дріб

3 За малюнками поясніть, як утворили звичайні дроби.



$\frac{4}{4} = 1$. Це ціле.

4 Запишіть дробом замальовану частину цілого.



Запам'ятай!

Якщо ціле ділити на більше число рівних частин, то величина однієї частини буде зменшуватися.

Попрацюйте в парах

5 Полічіть замальовані частини прямокутника і запишіть дроби.



Попрацюй самостійно

6 За замальованими частинами фігур утвори і запиши дроби.

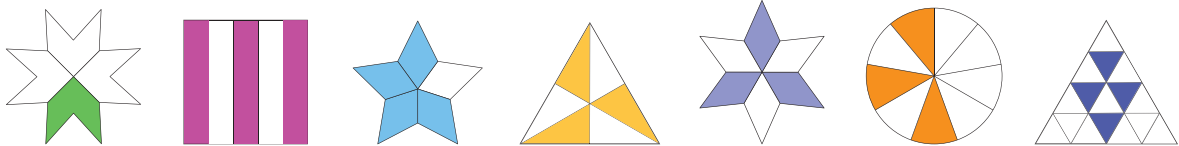

7 Маса 5 однакових ящиків з апельсинами 30 кг. Маса ящика з мандаринами на 2 кг більша від маси ящика з апельсинами. Яка маса 8 таких ящиків з мандаринами?

8 Довжина ділянки прямокутної форми 20 м, а ширина — на 7 м менша. Знайди периметр ділянки.

9 $(346 + 257) - (125 + 167)$ $(406 - 267) + (650 - 427)$

 А. Визнач, яку частину організму собаки, рибини, медузи та людини становить вода. Запиши ці дроби в зошит.

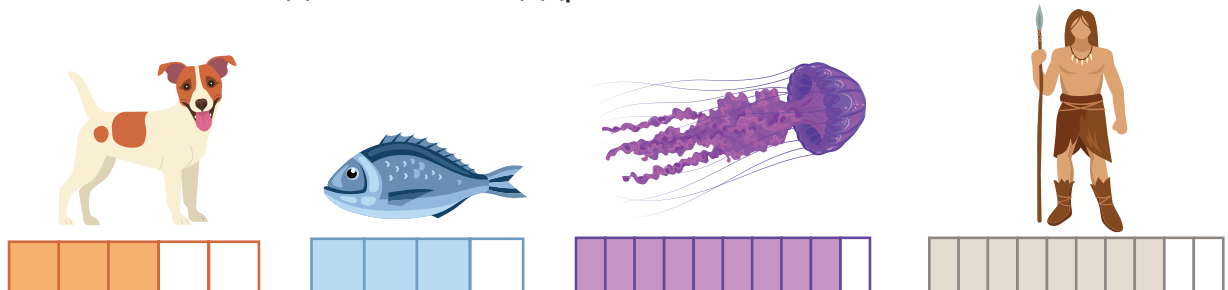

Б. Виконай ділення з остачею.

$70 : 9$

$70 : 8$

$44 : 5$

$27 : 7$

$31 : 8$



Порівняння і впорядкування дробів з однаковими знаменниками

Попрацюйте разом

1 Прочитайте дроби.

$$\frac{1}{3}; \quad \frac{1}{6}; \quad \frac{1}{7}; \quad \frac{1}{4}; \quad \frac{1}{5}; \quad \frac{1}{8}; \quad \frac{1}{9}.$$

2 Поясніть, на що вказує дріб. Скористайтеся зразком.

Дріб $\frac{2}{5}$ вказує на те, що ціле поділили на 5 рівних частин і взяли 2 рівні частини від цього цілого.

$$\frac{3}{6}; \quad \frac{7}{8}; \quad \frac{4}{5}; \quad \frac{3}{4}; \quad \frac{5}{6}; \quad \frac{5}{7}.$$

3 Запишіть дроби в порядку їх збільшення (від меншої кількості взятих частин до більшої).

А. $\frac{3}{4}; \frac{2}{4}; \frac{1}{4}$.

Б. $\frac{5}{6}; \frac{3}{6}; \frac{4}{6}; \frac{2}{6}; \frac{1}{6}$.

4 Порівняйте дроби, спираючись на малюнки.



$$\frac{1}{5} \text{ } \bullet \text{ } \frac{2}{5}$$

$$\frac{3}{5} \text{ } \bullet \text{ } \frac{4}{5}$$



$$\frac{1}{8} \text{ } \bullet \text{ } \frac{3}{8}$$

$$\frac{4}{8} \text{ } \bullet \text{ } \frac{5}{8}$$

$$\frac{6}{8} \text{ } \bullet \text{ } \frac{1}{8}$$



Із двох дробів з однаковими знаменниками більший той, у якого чисельник більший.

Попрацюйте в парах

5 Порівняйте дроби з однаковими знаменниками.

$$\frac{2}{6} \text{ } \bullet \text{ } \frac{3}{6}$$

$$\frac{1}{6} \text{ } \bullet \text{ } \frac{4}{6}$$

$$\frac{2}{6} \text{ } \bullet \text{ } \frac{4}{6}$$

$$\frac{3}{6} \text{ } \bullet \text{ } \frac{5}{6}$$

$$\frac{1}{6} \text{ } \bullet \text{ } \frac{5}{6}$$

$$\frac{6}{6} \text{ } \bullet \text{ } \frac{5}{6}$$

6 Доберіть такі чисельники, щоб справдилися нерівності.

$$\frac{1}{5} < \frac{\square}{5}$$

$$\frac{1}{6} < \frac{\square}{6}$$

$$\frac{5}{7} > \frac{\square}{7}$$

$$\frac{6}{8} > \frac{\square}{8}$$

$$\frac{4}{6} < \frac{\square}{6}$$

7 Утворить ціле за зразком.



Чи пам'ятаєш?

$$\frac{2}{2} = 1 \text{ — це ціле.}$$

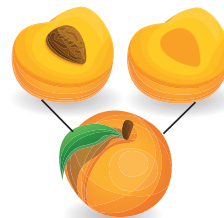

$$\frac{7}{7} = \square;$$

$$\frac{3}{3} = \square;$$

$$\frac{4}{4} = \square;$$

$$\frac{5}{5} = \square.$$

Попрацюй самостійно

8 Добери чисельники, щоб рівності стали істинними.

$$1 = \frac{\square}{8};$$

$$1 = \frac{\square}{10};$$

$$1 = \frac{\square}{9};$$

$$1 = \frac{\square}{6}.$$

9 За схемою порівняй подані дроби.

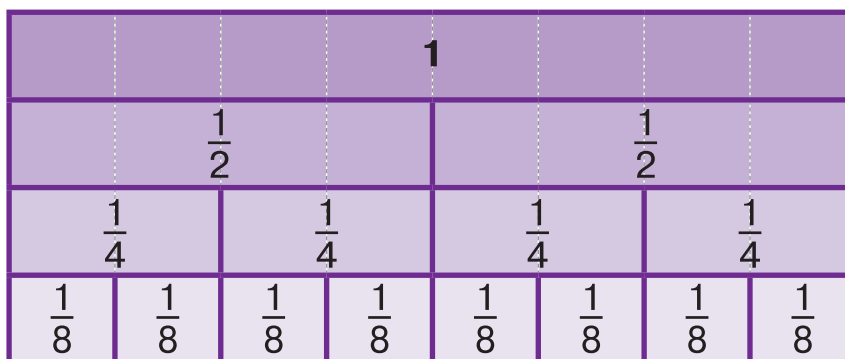

$$\frac{1}{2} \bigcirc \frac{1}{4};$$

$$\frac{1}{2} \bigcirc \frac{1}{8};$$

$$1 \bigcirc \frac{1}{8};$$

$$1 \bigcirc \frac{1}{2}.$$

$$\frac{1}{2} \bigcirc \frac{1}{2};$$

$$\frac{1}{4} \bigcirc \frac{1}{8};$$

$$\frac{1}{8} \bigcirc \frac{1}{2};$$

$$1 \bigcirc \frac{1}{4}.$$

10 Склади три задачі про сік у дволітрових пляшках. За схемами склади й обчисли вирази.

А. $\square \cdot \square + \square \cdot \square$

Б. $\square \cdot \square - \square \cdot \square$

В. $\square \cdot \square + \square \cdot \square + \square \cdot \square$

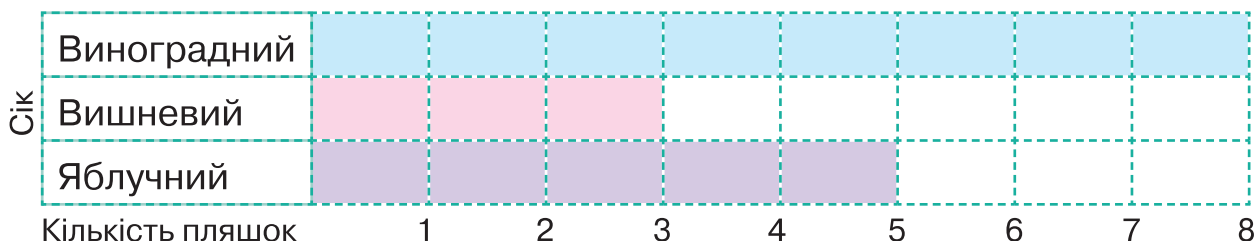

Порівняй дроби.

$$\frac{2}{6} \bigcirc \frac{3}{6}$$

$$\frac{1}{6} \bigcirc \frac{4}{6}$$

$$\frac{2}{6} \bigcirc \frac{4}{6}$$

$$\frac{3}{6} \bigcirc \frac{4}{6}$$

$$\frac{5}{6} \bigcirc \frac{4}{6}$$



Знаходження частини від числа.

Попрацюйте разом

1 Обчисліть усно.

$12 : 6$

$15 : 5$

$24 : 4$

$30 : 5$

$12 : 3$

$15 : 3$

$24 : 6$

$45 : 9$

$12 : 4$

$16 : 2$

$28 : 7$

$54 : 6$

2 Розгляньте, як знайти частину від числа. Прочитайте пам'ятку.

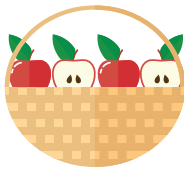

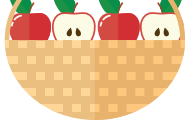
Було 12 кг . Продали $\frac{1}{3}$ від усіх яблук. Скільки кілограмів яблук продали?

$12 : 3 = \square \text{ (кг)}$



Запам'ятай!

Щоб знайти частину від числа, треба це число поділити на кількість частин.

3 Знайдіть частину від довжини кожного відрізка.



$\frac{1}{2}$ від 4 см; $4 \text{ см} : 2 = \square \text{ см.}$



$\frac{1}{3}$ від \square см; $\square \text{ см} : 3 = \square \text{ см.}$



$\frac{1}{4}$ від \square см; $\square \text{ см} : 4 = \square \text{ см.}$

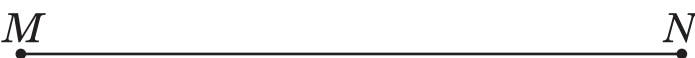

$\frac{1}{3}$ від \square см; $\square \text{ см} : 3 = \square \text{ см.}$

4 У книжці 60 сторінок. Олег прочитав $\frac{1}{5}$ від усієї кількості сторінок. Скільки сторінок залишилося прочитати Олегу?

Розв'язуємо так:

1) $60 : 5 = \square$ (с.) — прочитав Олег;

2) $60 - \square = \square$ (с.).

Відповідь: \square сторінок книжки залишилося прочитати Олегу.

Попрацюйте в парах

5 Знайдіть частину від числа.

$\frac{1}{5}$ від 20;

$\frac{1}{7}$ від 28;

$\frac{1}{6}$ від 54;

$\frac{1}{5}$ від 30.

6 Знайдіть частину від іменованого числа.

$\frac{1}{4}$ доби; 24 год : \square = \square год

$\frac{1}{10}$ м; 100 см : \square = \square см

$\frac{1}{6}$ год; 60 хв : 6 = \square хв

$\frac{1}{5}$ ц; 100 кг : \square = \square кг

Попрацюй самостійно

7 Туристам треба пройти 42 км. Вони вже подолали $\frac{1}{7}$ всього шляху. Скільки кілометрів залишилося пройти туристам?

8 Обчисли окремими діями.

Суму чисел 400 і 120 зменш на $\frac{1}{5}$ першого числа.

Різницю чисел 500 і 300 збільш на $\frac{1}{6}$ другого числа.

Суму чисел 120 і 80 збільш на $\frac{1}{10}$ другого числа.

Різницю чисел 800 і 200 збільш на $\frac{1}{4}$ першого числа.

9 У парку треба було посадити 40 дерев. Посадили лип — $\frac{1}{5}$ від усіх дерев, а кленів — $\frac{1}{8}$ від усіх дерев. Скільки дерев залишилося посадити в парку?

10 Добери відповідні знаки дій.

$(10 \square 4) : 2 = 7$

$24 \square 2 \cdot 3 = 30$

$(17 \square 7) : 5 = 2$

$(12 - 2) \square 3 = 30$

$54 : 6 + 48 \square 8 = 15$

$(23 + 4) \square 3 = 9$

 Знайди частину від числа.

$\frac{1}{8}$ від 40

$\frac{1}{6}$ від 24

$\frac{1}{7}$ від 49

$\frac{1}{9}$ від 81

$\frac{1}{3}$ від 27



Знаходження числа за значенням його частини

Попрацюйте разом

- 1 Знайдіть частину від числа.

$$\frac{1}{6} \text{ від } 54; \quad \frac{1}{7} \text{ від } 42; \quad \frac{1}{5} \text{ від } 40; \quad \frac{1}{3} \text{ від } 21.$$

- 2 Для оздоблення сукні своєї ляльки Іринка відрізала 20 см від стрічки. Це $\frac{1}{4}$ від усієї довжини стрічки. Якою була довжина стрічки?

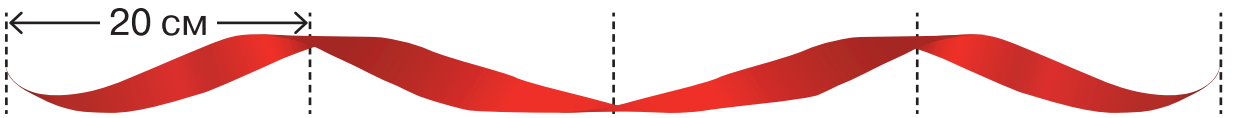

Запам'ятай!

Щоб знайти число за значенням його частини, треба значення цієї частини помножити на кількість частин.

Розв'язуємо так:

$$20 \cdot 4 = \square \text{ (см).}$$

Відповідь: довжина стрічки була \square сантиметрів.

- 3 Обчисліть і запишіть.

Знайдіть іменоване число, якщо його $\frac{1}{4}$ становить 15 хв.

Знайдіть іменоване число, якщо його $\frac{1}{2}$ становить 50 см.

Знайдіть іменоване число, якщо його $\frac{1}{3}$ становить 20 с.

Попрацюйте в парах

- 4 На покупку наліпок Ігор витратив 34 грн. Це $\frac{1}{3}$ всіх грошей хлопчика. Скільки гривень залишилося в Ігоря?

Розв'язуємо так:

1) $34 \cdot 3 = \square$ (грн) — всього грошей;

2) $\square - 34 = \square$ (грн).

Відповідь: у Ігоря залишилося \square гривень.

Попрацюй самостійно

- 5 Оля прочитала 12 сторінок книжки. Це $\frac{1}{7}$ усього обсягу. Скільки сторінок книжки залишилося прочитати Олі?
- 6 Накресли відрізок, якщо $\frac{1}{3}$ його довжини становить 2 см.
- 7 Сума двох чисел 72. Перше число становить $\frac{1}{6}$ цієї суми. Яке друге число?
- 8 Полічи всіх тварин. Яку частину від загальної кількості домашніх тварин становлять вівці? свині? качки? Запиши дробами.

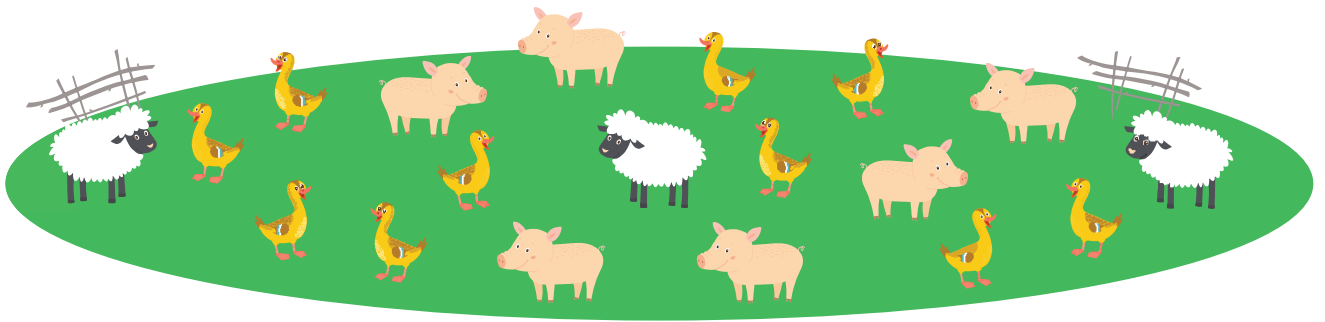

- 9 Заміни складені іменовані числа на прості.
- | | |
|--|--|
| 3 год 20 хв = <input type="text"/> год <input type="text"/> хв | 2 м 30 см = <input type="text"/> м <input type="text"/> см |
| 4 год 10 хв = <input type="text"/> год <input type="text"/> хв | 5 м 15 см = <input type="text"/> м <input type="text"/> см |
| 1 год 30 хв = <input type="text"/> год <input type="text"/> хв | 7 м 80 см = <input type="text"/> м <input type="text"/> см |
- 10 Скільки проміжків між п'ятьма стовпами, якщо вони розміщені:
а) у ряд по прямій? б) по колу?

 А. Обчисли і запиши.

Знайди іменоване число, якщо його $\frac{1}{3}$ становить 5 кг.

Знайди іменоване число, якщо його $\frac{1}{7}$ становить 2 л.

Знайди іменоване число, якщо його $\frac{1}{10}$ становить 20 г.

Б. Виконай ділення з остачею.

$20 : 7$

$43 : 7$

$60 : 7$

$49 : 9$

$32 : 6$

$36 : 5$

$58 : 9$

$27 : 4$

$83 : 9$

$50 : 7$



Особливості ділення чисел на 2; на 5

Попрацюйте разом

- 1 Запишіть добутки, отримані при табличному множенні чисел 2, 5.
- 2 Випишіть числа, які діляться на 2 без остачі.
1, 2, 3, 4, 5, 6, 7, 8, 9, 10, 11, 12, 13, 14, 15, 16, 17, 18, 19, 20.



На 2 без остачі діляться числа, запис яких закінчується парними цифрами 0, 2, 4, 6, 8.

- 3 Випишіть числа, які діляться на 5 без остачі.
4, 5, 6, 10, 12, 15, 17, 20, 21, 25, 30, 32, 40, 42, 45.



На 5 без остачі діляться числа, запис яких закінчується цифрою 5 або 0.

Попрацюйте в парах

- 4 А. Виберіть числа, які діляться на 2 без остачі. Складіть вирази на ділення на 2 та обчисліть їх значення, замінивши ділене зручними доданками.
56, 34, 39, 86, 91, 90, 73, 72, 31, 32.
Б. Виберіть числа, які діляться на 5 без остачі. Складіть вирази на ділення на 5 та обчисліть їх значення зручним для себе способом.
95, 97, 71, 75, 43, 60, 80, 65, 45.

Попрацюй самостійно

- 5 Знайди частину від числа.

$\frac{1}{2}$ від 4 грн

$\frac{1}{5}$ від 1 м

$\frac{1}{2}$ від 1 ц

$\frac{1}{5}$ від 5 грн

$\frac{1}{5}$ від 20 дм

$\frac{1}{5}$ від 15 см

$\frac{1}{2}$ від 14 кг

6 Маса 2 сіток з цибулею 32 кг. Маса 1 сітки з морквою на 3 кг менша, ніж маса 1 сітки з цибулею. Яка маса 5 сіток з морквою?

7 Розв'яжи задачу двома способами. Скористайся схемами.

За 5 зошитів заплатили 35 грн. За 1 альбом заплатили на 2 грн більше, ніж за 1 зошит. Яка вартість 5 альбомів?

1-й спосіб:

1) $35 : \square = \square$ (грн);

2) $\square + 2 = \square$ (грн);

3) $\square \cdot 5 = \square$ (грн).

2-й спосіб:

1) $2 \cdot \square = \square$ (грн);

2) $35 + \square = \square$ (грн).

8 Розв'яжи задачу двома способами.

За 2 маркери заплатили 18 грн. За 1 олівець заплатили на 2 грн менше, ніж за 1 маркер. Яка вартість 2 олівців?

9 Запиши у хвиликах:

$\frac{1}{2}$ год; $\frac{1}{4}$ год; $\frac{1}{10}$ год; $\frac{1}{6}$ год; $\frac{1}{5}$ год.

10 Як можна швидко знайти суму чисел кожного стовпчика, якщо сума чисел у першому з них — 55? Установи закономірність.

1	2	3	4	5	6	7
6	7	8	9	10	11	12
11	12	13	14	15	16	17
16	17	18	19	20	21	22
21	22	23	24	25	26	27
55	□	□	□	□	□	85

Розв'яжи рівняння та виконай перевірку.

$x : (350 - 290) = 5$

$45 - x = 40 : 5$

$54 : x = 900 : 100$

$(280 : 7) : x = 4$



Перевір свої досягнення

1 Прочитай записи:

$\frac{1}{2}$ яблука; $\frac{1}{3}$ пирога; $\frac{1}{5}$ см; $\frac{1}{6}$ м;
 $\frac{1}{5}$ ц; $\frac{1}{4}$ кг; $\frac{1}{9}$ стрічки; $\frac{2}{3}$ завдання.

2 Запиши дроби від найбільшого до найменшого.

А. $\frac{2}{4}$; $\frac{1}{4}$; $\frac{4}{4}$; $\frac{3}{4}$ Б. $\frac{2}{5}$; $\frac{3}{5}$; $\frac{4}{5}$; $\frac{1}{5}$.

В. $\frac{3}{8}$; $\frac{4}{8}$; $\frac{6}{8}$; $\frac{7}{8}$; $\frac{2}{8}$; $\frac{5}{8}$; $\frac{1}{8}$.

3 Розглянь малюнки і запиши, яку частину фрукта намальовано.

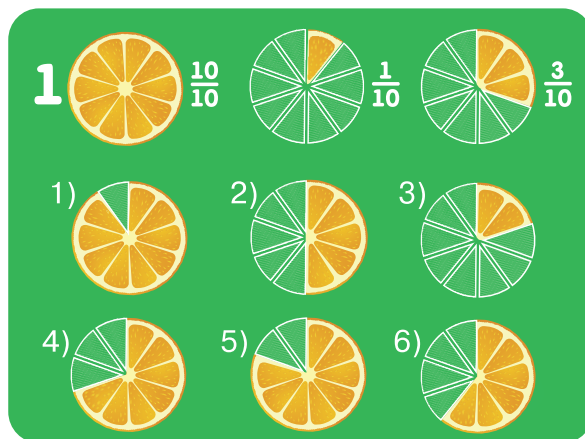
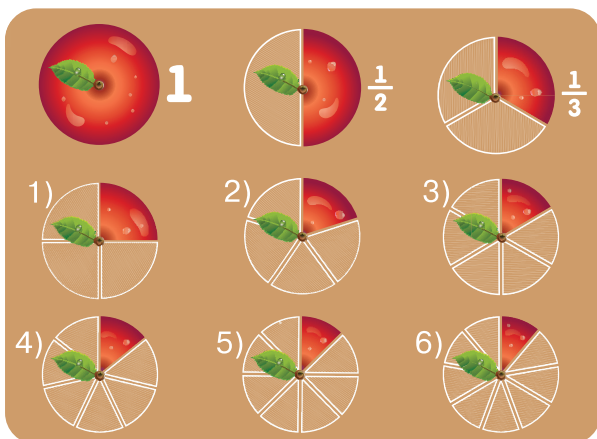

4 А. Знайди $\frac{1}{5}$ від 3 м; $\frac{1}{10}$ від 1 кг; $\frac{1}{6}$ від 1 год.

Б. Обчисли і запиши число, якщо:

його $\frac{1}{3}$ становить 45;

його $\frac{1}{4}$ становить 25;

його $\frac{1}{2}$ становить 17;

його $\frac{1}{3}$ становить 24;

його $\frac{1}{7}$ становить 12;

його $\frac{1}{5}$ становить 40.

5 Маса $\frac{1}{3}$ грона винограду становить 300 г. Яка маса $\frac{1}{2}$ грона винограду?



6 Порівняй дроби.

$$\frac{1}{6} \bigcirc \frac{3}{6}$$

$$\frac{1}{2} \bigcirc \frac{1}{2}$$

$$\frac{1}{4} \bigcirc \frac{2}{4}$$

$$\frac{1}{8} \bigcirc \frac{3}{8}$$

$$\frac{5}{7} \bigcirc \frac{4}{7}$$

7 Випиши числа, які діляться на 2 без остачі.

46, 128, 350, 65, 246, 720, 85, 245, 306.

8 Спортивну секцію відвідують 12 учнів. Це $\frac{1}{3}$ всіх учнів класу. Скільки всього учнів у класі?

9 Поясни, що показують знаменник і чисельник у дробах: $\frac{1}{4}$; $\frac{1}{5}$; $\frac{2}{7}$; $\frac{4}{9}$.

10 Було 400 грн. Витратили $\frac{1}{4}$ усіх грошей. У скільки разів більше залишилося грошей, ніж витратили?

11 До дитсадка привезли 120 кг фруктів. $\frac{1}{3}$ — яблука, а решта — груші. Скільки кілограмів окремо яблук і груш привезли до дитсадка?

12 Олія становить $\frac{1}{3}$ маси насіння соняшника. Скільки олії можна одержати із 630 кг насіння?

13 Яку частину від загальної кількості деталей — 88 — становлять червоні, зелені та жовті деталі? Запиши дробами.

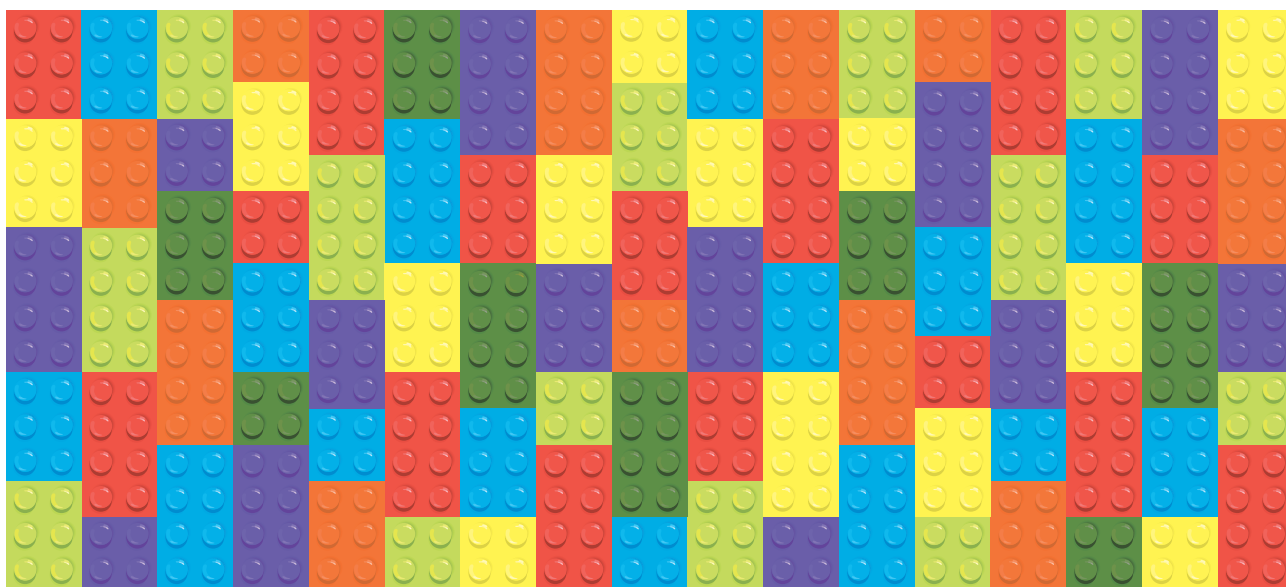



Повторення вивченого протягом року

1 Перетвори прості іменовані числа на складені.

$$62 \text{ хв} = \square \text{ год } \square \text{ хв}$$

$$13 \text{ міс.} = \square \text{ рік } \square \text{ міс.}$$

$$126 \text{ хв} = \square \text{ год } \square \text{ хв}$$

$$24 \text{ міс.} = \square \text{ роки}$$

$$184 \text{ хв} = \square \text{ год } \square \text{ хв}$$

$$26 \text{ год} = \square \text{ доба } \square \text{ год}$$

$$12 \text{ діб} = \square \text{ тиждень } \square \text{ діб}$$

$$63 \text{ с} = \square \text{ хв } \square \text{ с}$$

$$26 \text{ діб} = \square \text{ тижні } \square \text{ діб}$$

$$90 \text{ с} = \square \text{ хв } \square \text{ с}$$

2 Запиши назви зображених геометричних фігур за зразком.

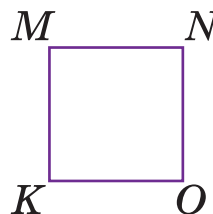
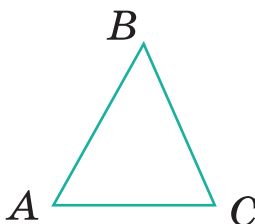

3 Запиши назви об'ємних геометричних фігур.

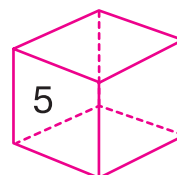
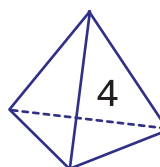
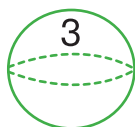
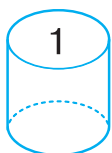

4 А. Запиши назви елементів кола: центра, радіуса, діаметра. Які властивості діаметра?

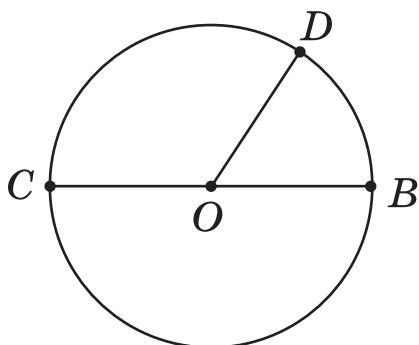

Б. Запиши назви точок, які належать колу, колу; які не належать колу; не належать колу.

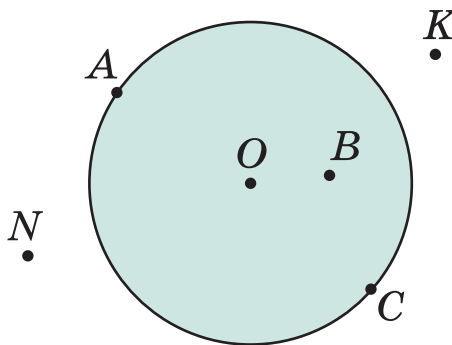



5 Обчисли периметри прямокутників.

А. Довжина — 12 см
Ширина — 6 см
 P — ?

Б. Довжина — 16 см ←
Ширина — ?, на 9 см менша
 P — ?

6 Обчисли. Вирази з однаковими результатами запиши як рівності.

$6 \cdot 3 + 6 \cdot 4$

$7 \cdot 4 + 7 \cdot 3$

$(4 + 2) \cdot 5$

$7 \cdot (4 + 3)$

$6 \cdot (3 + 4)$

$4 \cdot 5 + 2 \cdot 5$

7 Знайди значення виразу $(60 - a) : b$, якщо $a = 6$, $b = 9$.

8 Обчисли зручним для себе способом.

$890 - 150$

$250 - 100$

$620 + 180$

$230 + 610$

$460 - 210$

$350 - 150$

$680 + 110$

$750 - 230$

$250 + 360$

$670 + 140$

$600 - 270$

$620 - 80$

9 Знайди письмово значення сум і різниць.

$235 + 144$

$376 + 247$

$376 - 238$

$423 + 189$

$728 - 535$

$257 + 238$

$634 + 286$

$358 + 247$

10 Знайди корінь кожного рівняння та виконай перевірку.

$627 - x = 189$

$x + 112 = 6 \cdot 100$

$x : 12 = 6 \cdot 8$

11 Перший верстальник за 5 год обробляє 20 фотографій для каталогу, а другий за 2 години — 12 фотографій. За скільки годин спільної роботи обидва верстальники оброблять 120 фотографій для каталогу, якщо працюватимуть із такою самою продуктивністю?

$1 \text{ м} : 5$

$1 \text{ год} : 5$

$20 \text{ см} : 4$

$24 \text{ дм} : 6$

$1 \text{ см} : 2$

$1 \text{ год} : 4$

$3 \text{ дм} : 6$

$3 \text{ дм} - 2 \text{ см}$

$4 \text{ дм} : 8$

$1 \text{ ц} : 2$

$1 \text{ ц} : 5$

$1 \text{ ц} - 20 \text{ кг}$

13 Накреси коло радіусом 2 см, а потім із того самого центра інше коло — радіусом, більшим на 15 мм.

14 Знайди $\frac{1}{2}$ від числа 40; $\frac{1}{3}$ від числа 60; $\frac{1}{5}$ від числа 70; $\frac{1}{4}$ від числа 36.

Знайди число, якщо його $\frac{1}{3}$ становить 14; якщо його $\frac{1}{2}$ становить 25;

якщо його $\frac{1}{4}$ становить 26; якщо його $\frac{1}{5}$ становить 15.

Навчальне видання

*Логачевська Світлана Панасівна
Логачевська Тетяна Аркадіївна
Комар Ольга Анатоліївна*

МАТЕМАТИКА
Підручник для 3 класу
закладів загальної середньої освіти
(у 2-х частинах)

Частина друга

Рекомендовано Міністерством освіти і науки України

Видано за рахунок державних коштів. Продаж заборонено

Відповідно до Типової освітньої програми колективу авторів під керівництвом Р. Б. Шияна

На обкладинці та в оформленні підручника використано малюнки Sapunkele/Shutterstock.com
Ілюстративний матеріал підручника використано відповідно до умов стандартної ліцензії
Shutterstock.com

На с. 47, с. 53, с. 63 використано світлини uk.wikipedia.org

Відповідальна за видання *Олена Бородіна*
Провідний редактор *Оксана Ларіна*

Підп. до друку 18.05.2020. Формат 84×108/16. Ум. друк. арк. 11,76.
Обл.-вид. арк. 10,20. Наклад 29 492 пр. Зам.

Видавництво «Літера ЛТД». Україна, 03057, м. Київ, вул. Нестерова, 3, оф. 508.
Тел. для довідок: (044) 456-40-21. Свідоцтво про реєстрацію ДК № 6901 від 10.09.2019 р.

Віддруковано у ТОВ «КОНВІ ПРІНТ».

Свідоцтво про внесення суб'єкта видавничої справи до Державного реєстру видавців,
виготовлювачів і розповсюджувачів видавничої продукції серія ДК № 6115, від 29.03.2018.
03680, м. Київ, вул. Антона Цедіка, 12, тел.: (044) 332-84-73.